

ЛЕО
ПИСЬМЕННЫЙ СТОЛ

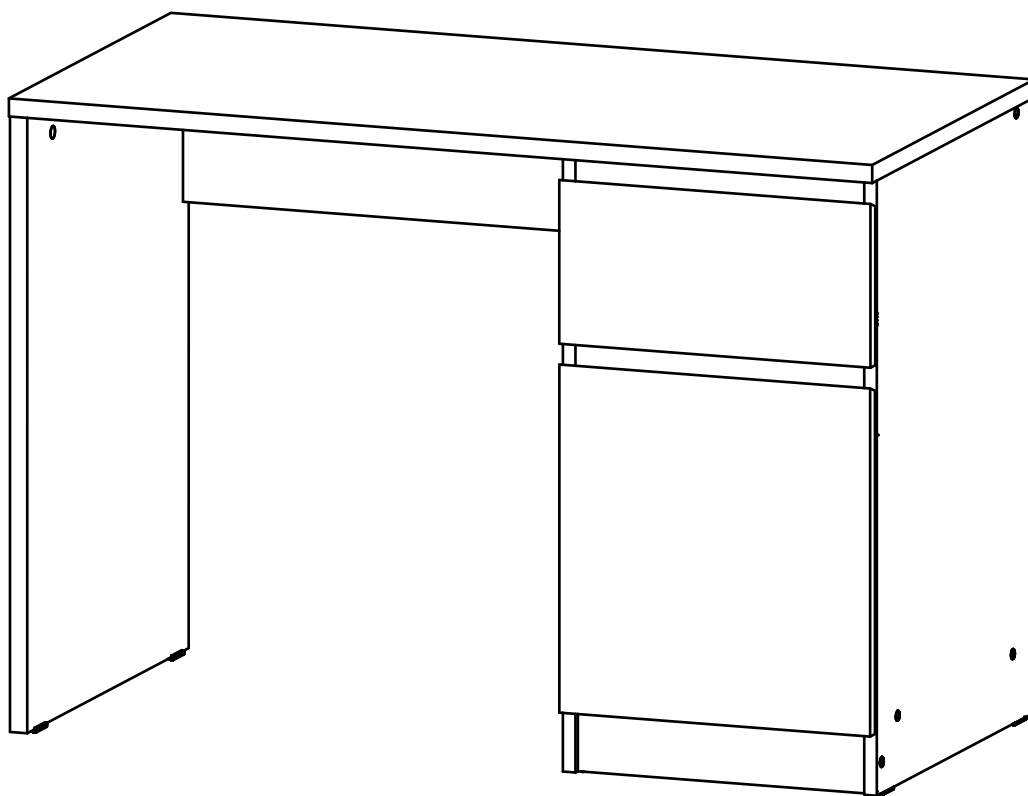

770 x 1100 x 540

габаритные размеры (в мм)
(В x Ш x Г)

ИНСТРУКЦИЯ ПО СБОРКЕ

Уважаемый покупатель, обращаем Ваше внимание на то, что внешний вид изделия во многом зависит от качества сборки.

ПОДГОТОВКА К СБОРКЕ

До начала сборки внимательно ознакомьтесь с “Инструкцией по сборке”.

1. Проверьте наличие мебельной фурнитуры.
2. Проверьте сохранность упаковки. Вскройте упаковку:
 - проверьте комплектность деталей,
 - определите назначение каждой детали,
 - ознакомьтесь с последовательностью сборки.
3. Подготовьте необходимый инструмент:
молоток (А), крестообразная отвертка (С), ключ шестигранный (Е), шило (G)
4. Освободите место, где будет собираться и устанавливаться изделие. Сборку выполняйте на чистой и ровной поверхности. Мебель рекомендуется собирать на полу, предварительно постелив упаковочный картон или толстую мягкую ткань.

ДЛЯ СБОРКИ РЕКОМЕНДУЕТСЯ 1 ЧЕЛОВЕК!

В случае возникновения затруднений со сборкой изделия, обращайтесь за помощью к квалифицированным специалистам.

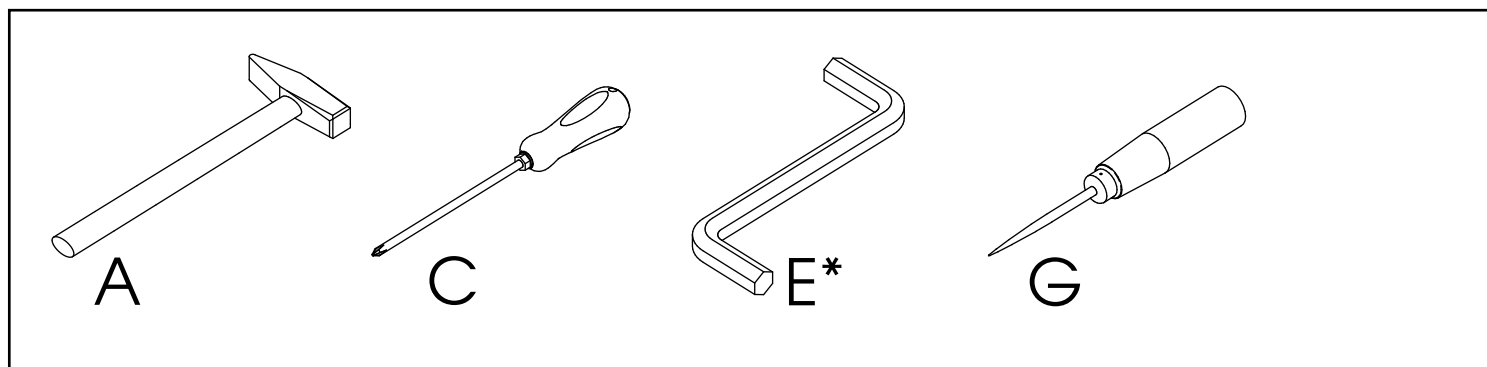
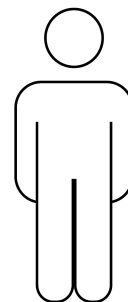

* входит в комплект фурнитуры

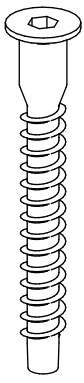

конфирмат 7x50

A03 12 шт



заглушка для конфирмата

A02 8 шт

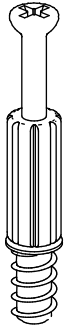

шток эксцентрика

E02 15 шт

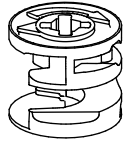

эксцентрик

E01 15 шт

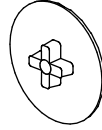

заглушка для эксцентрика

E03 11 шт



шкант мебельный

C01 12 шт



ГВОЗДЬ 1.4x25

Г01 40 шт

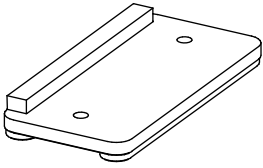

ПОДПЯТНИК

Δ03 6 шт



шуруп 3.5x16

M01 8 шт

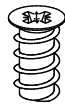

шуруп 6.3x11

M03 4 шт



демпфер

Δ05 4 шт

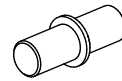

ПОЛКОДЕРЖАТЕЛЬ

C02 4 шт

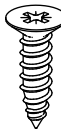

шуруп 4.0x16

M07 4 шт

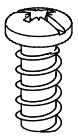

шуруп 6.3x13

M06 4 шт

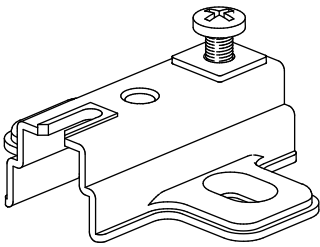

П02 2 шт

ПЛАНКА МОНТАЖНАЯ

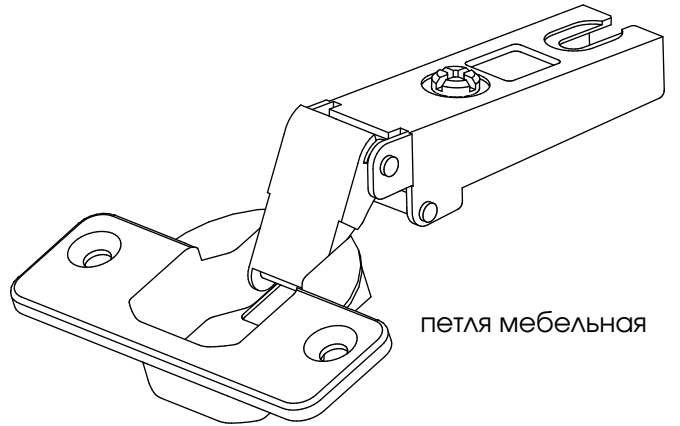

ПЕТЛЯ МЕБЕЛЬНАЯ

П04 2 шт

H07 1 шт



пара роликовых направляющих 500 (корпус)

H08 1 шт

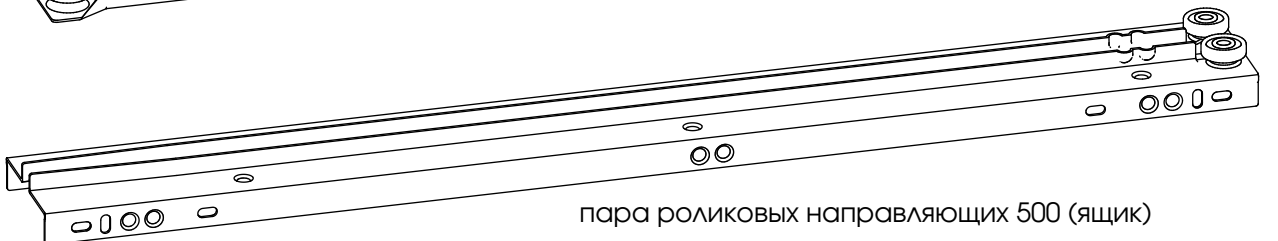

пара роликовых направляющих 500 (ящик)

№ дет.	длина	ширина	материал	кол-во	наименование
1	1100	540	ЛДСП	1	Столешница
2	748	538	ЛДСП	1	Стойка стола левая
3	676	202	ЛДСП	1	Щит жесткости
4	748	518	ЛДСП	1	Стойка тумбы левая
5	748	518	ЛДСП	1	Стойка тумбы правая
6	366	509	ЛДСП	1	Съемная полка тумбы
7	368	518	ЛДСП	1	Нижняя полка тумбы
8	368	75	ЛДСП	1	Цоколь тумбы
9	368	106	ЛДСП	1	Планка верхняя
10	368	36	ЛДСП	1	Планка фасадная верхняя
11	368	60	ЛДСП	1	Планка фасадная нижняя
12	396	423	ЛДСП	1	Дверца тумбы
13	669	397	ХДФ	1	Задняя стенка тумбы
14	396	199	ЛДСП	1	Фасад ящика
15	500	138	ЛДСП	1	Боковина ящика левая
16	500	138	ЛДСП	1	Боковина ящика правая
17	310	138	ЛДСП	1	Задняя стенка ящика
18	505	340	ХДФ	1	Дно ящика

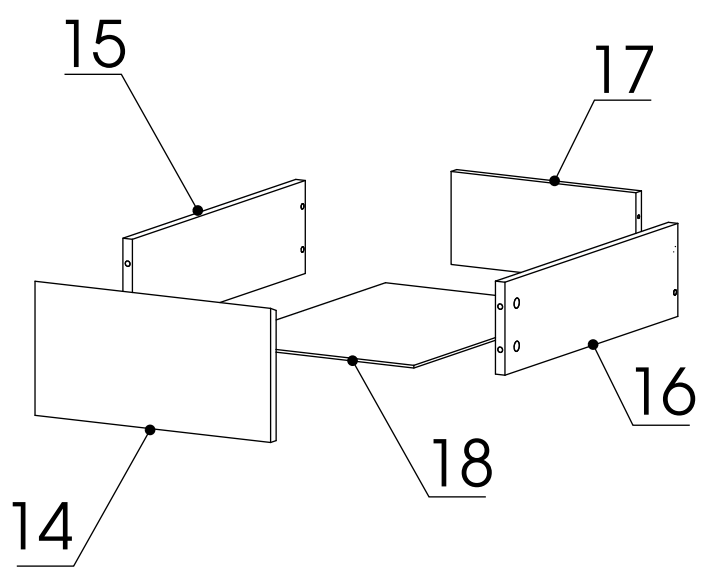
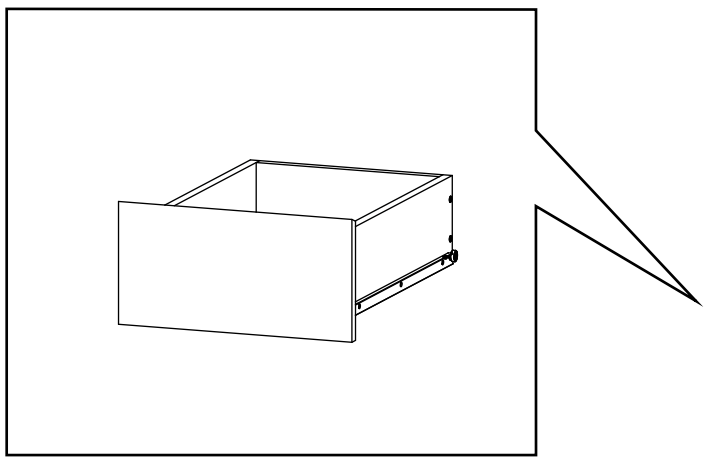
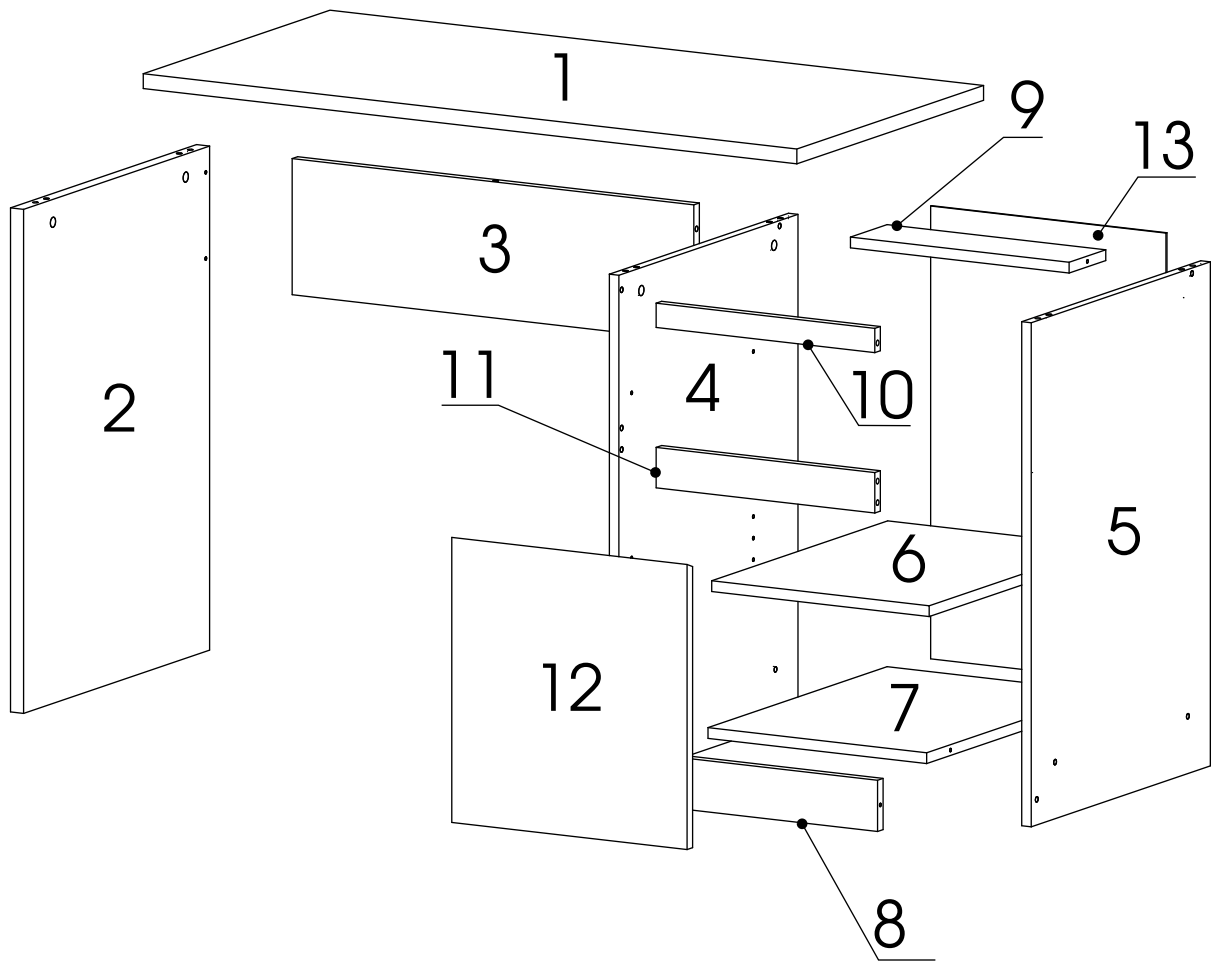

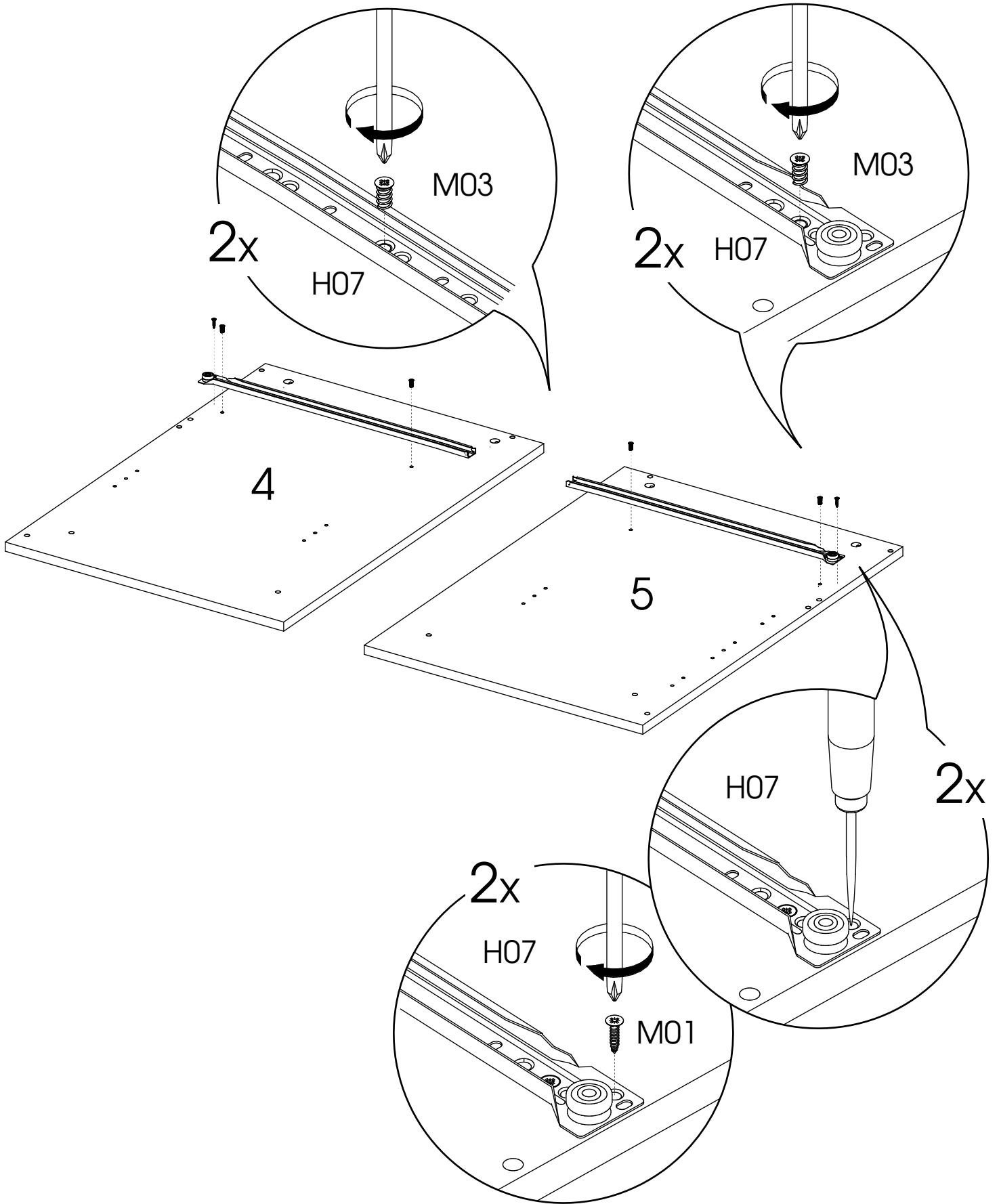

2

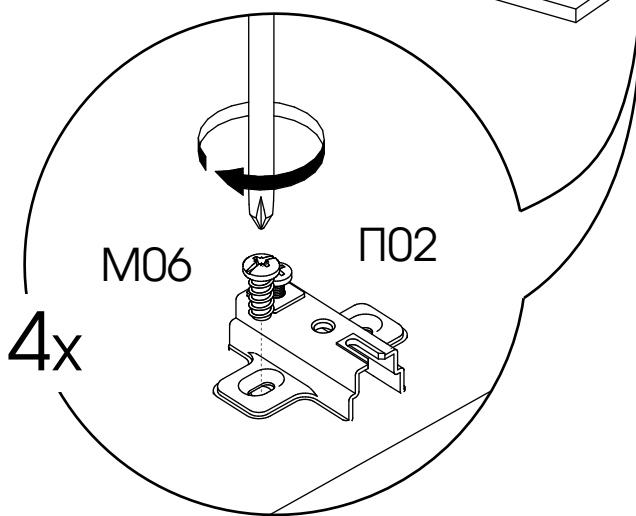
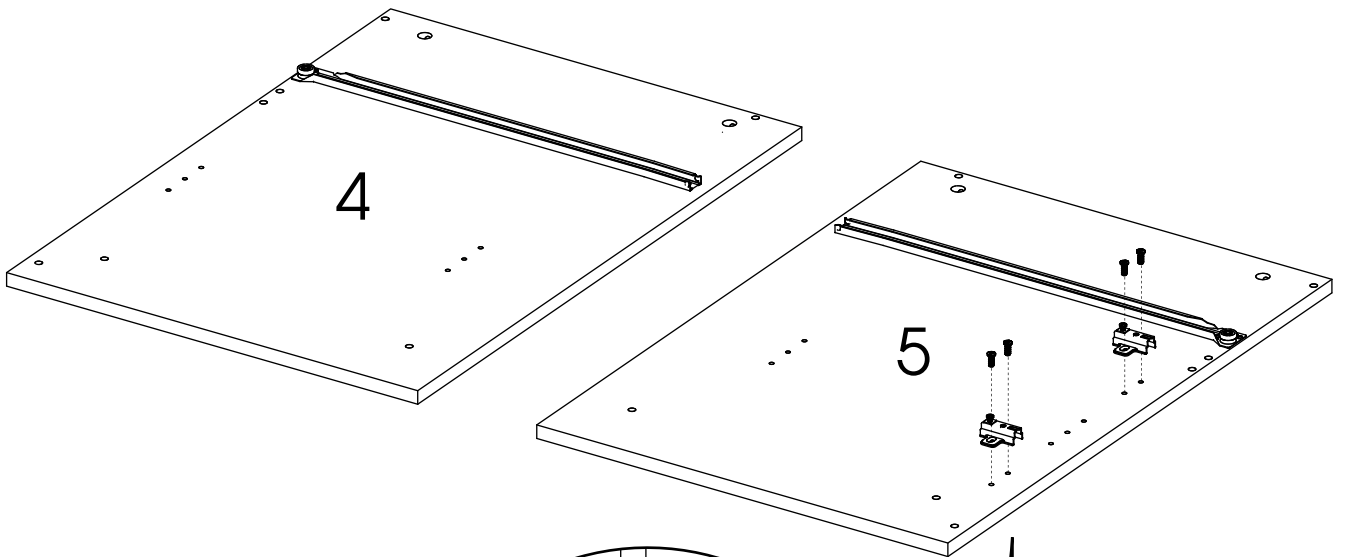

3

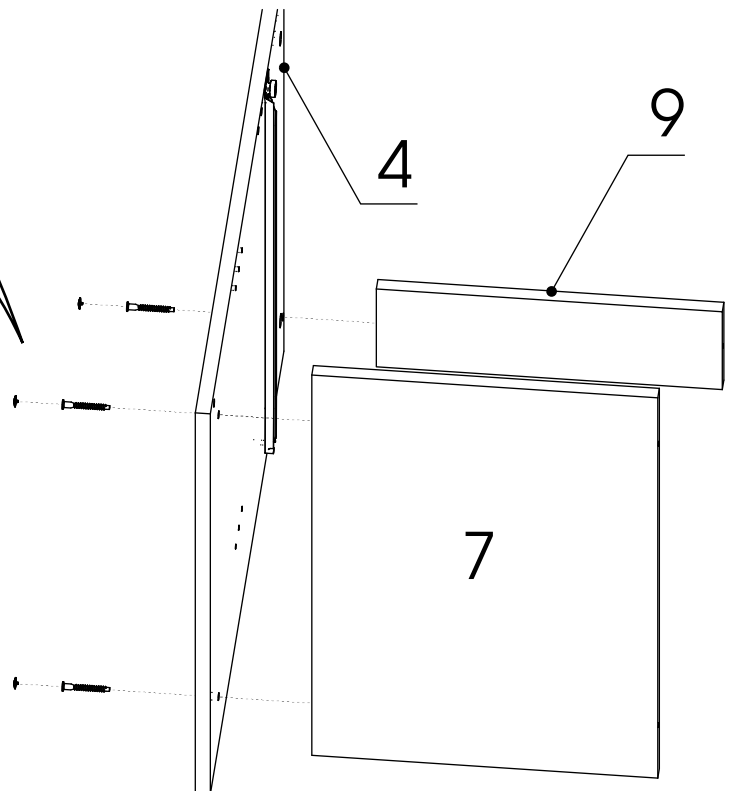
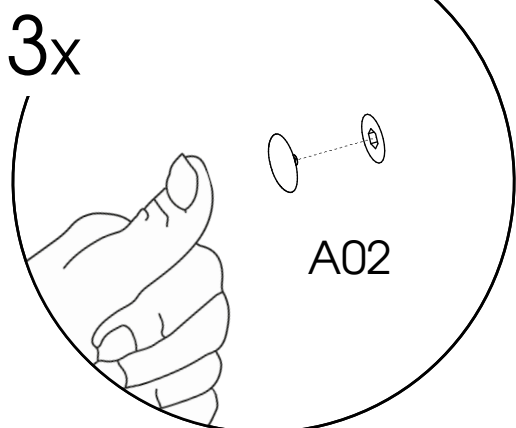
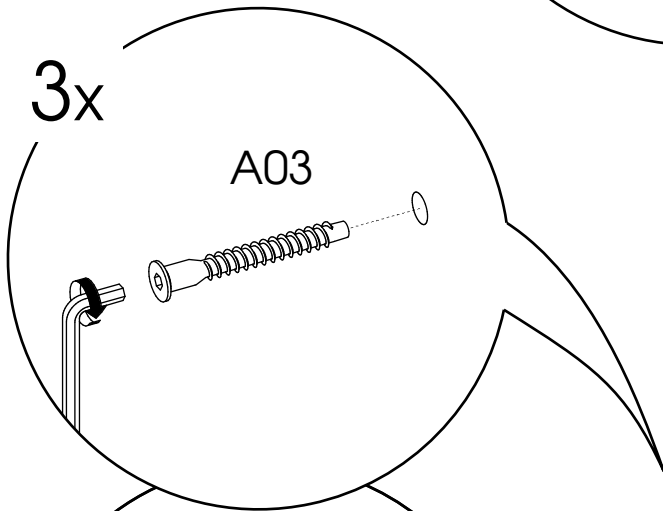

4

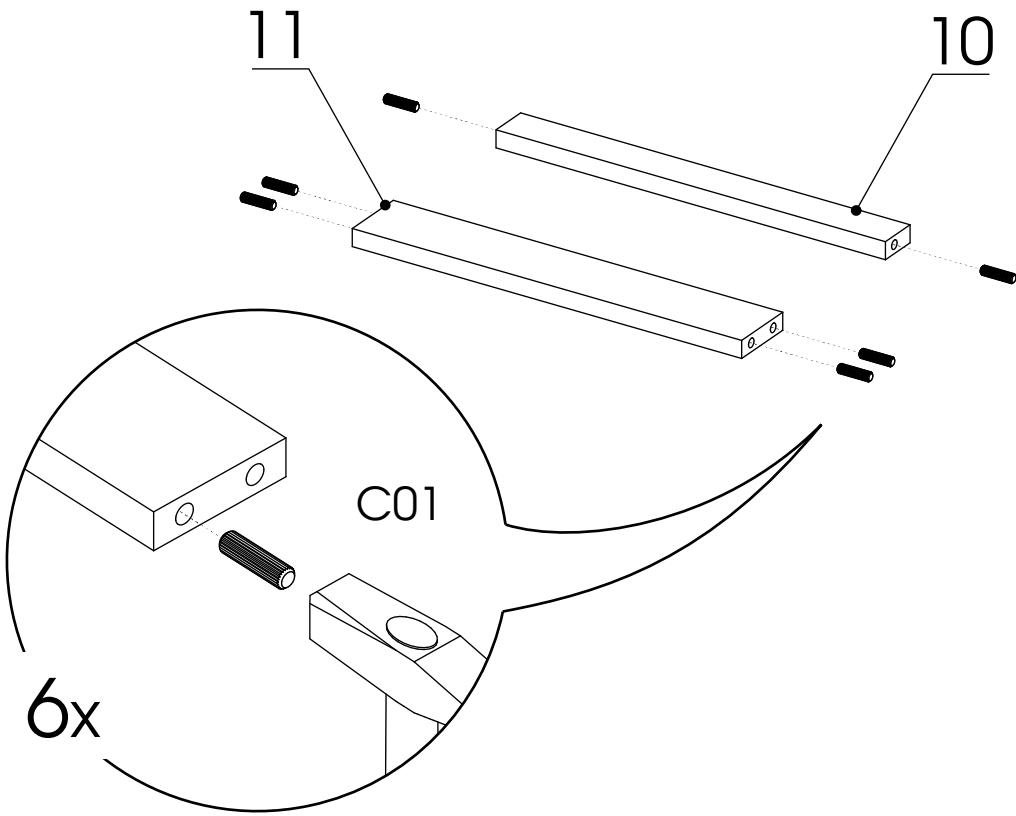

5

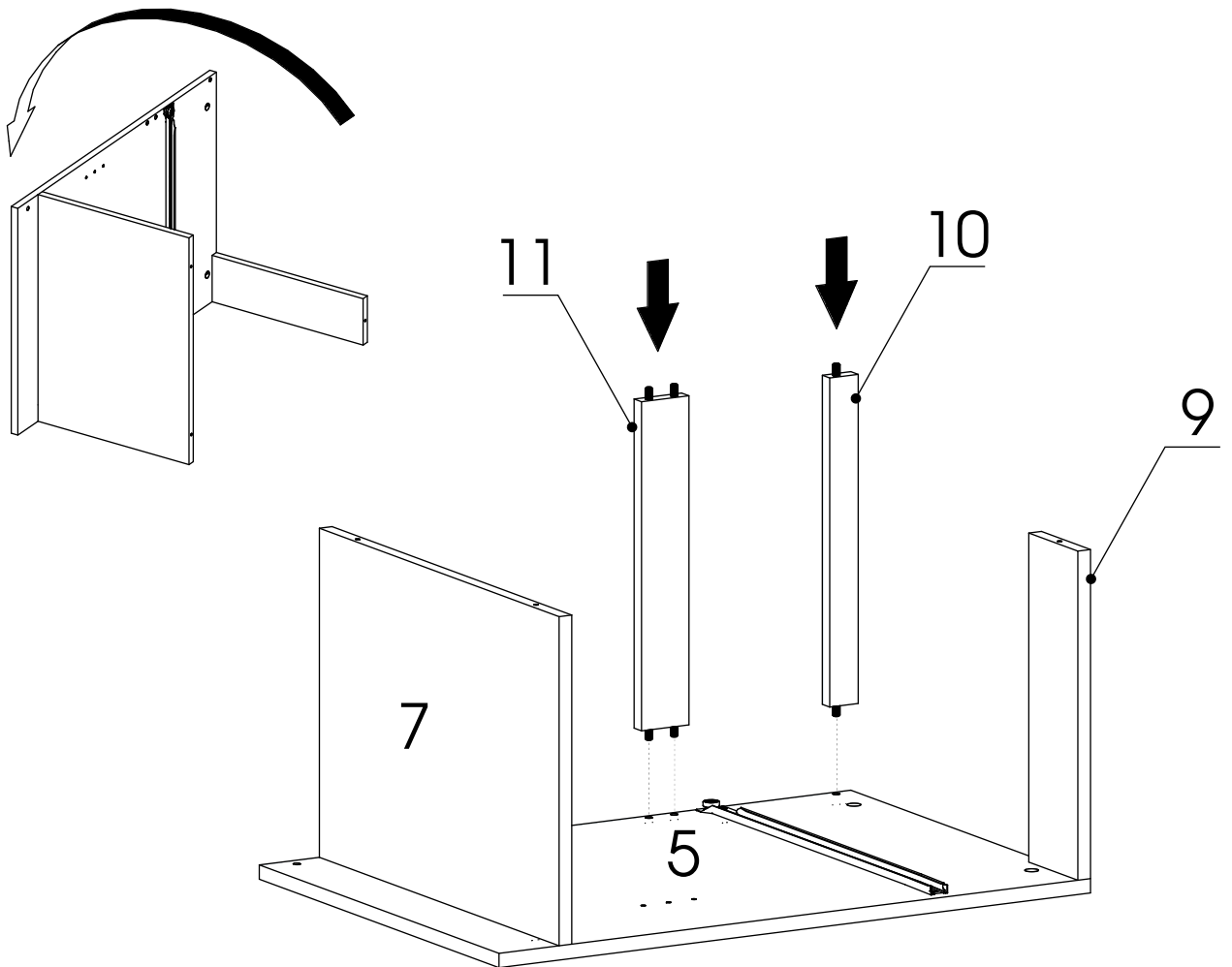

7

6

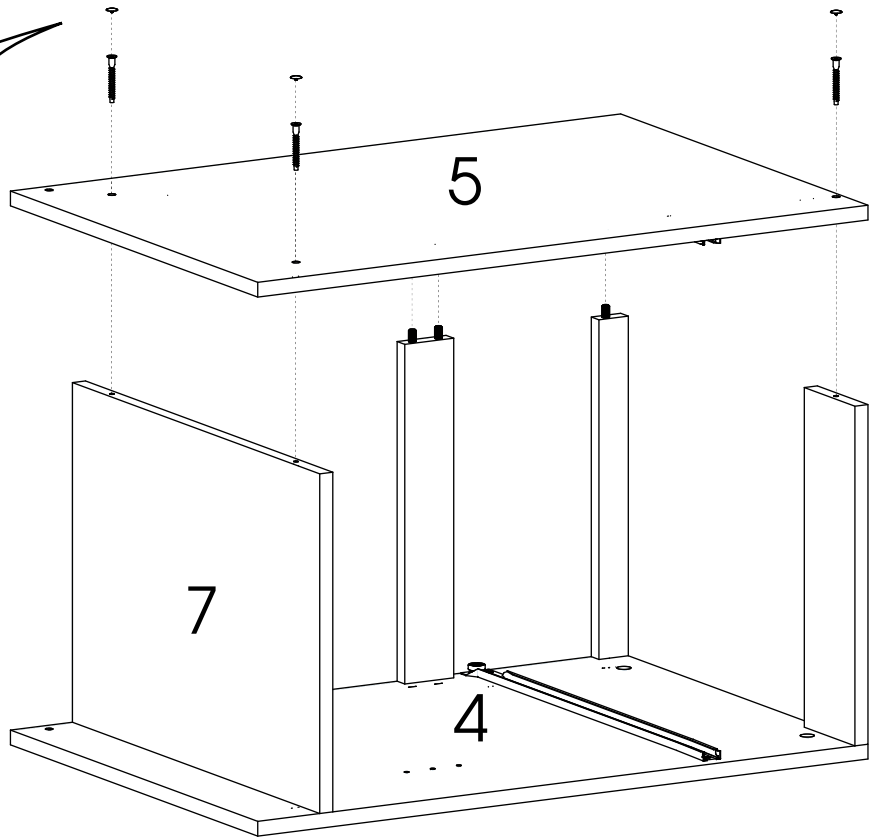
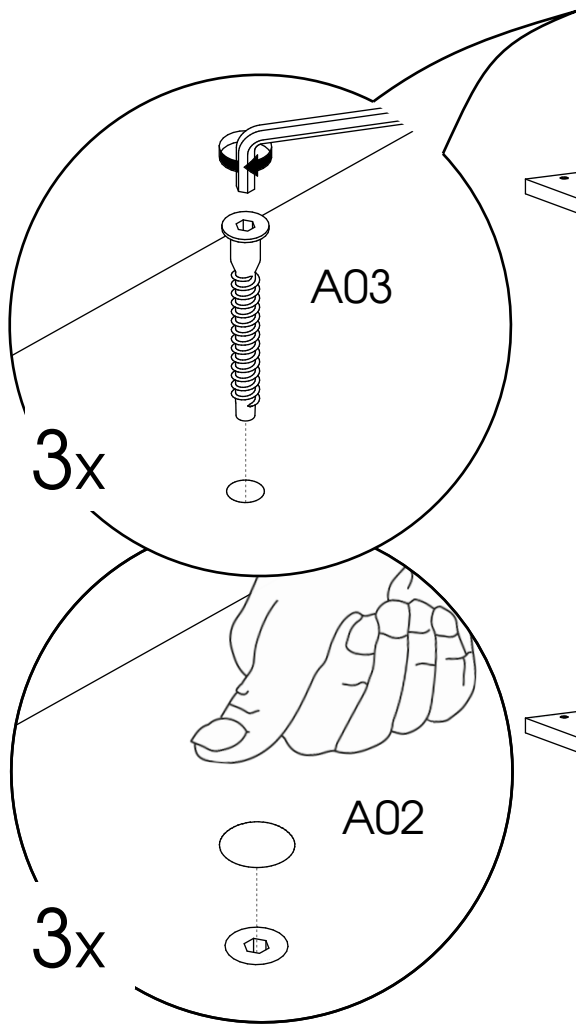

7

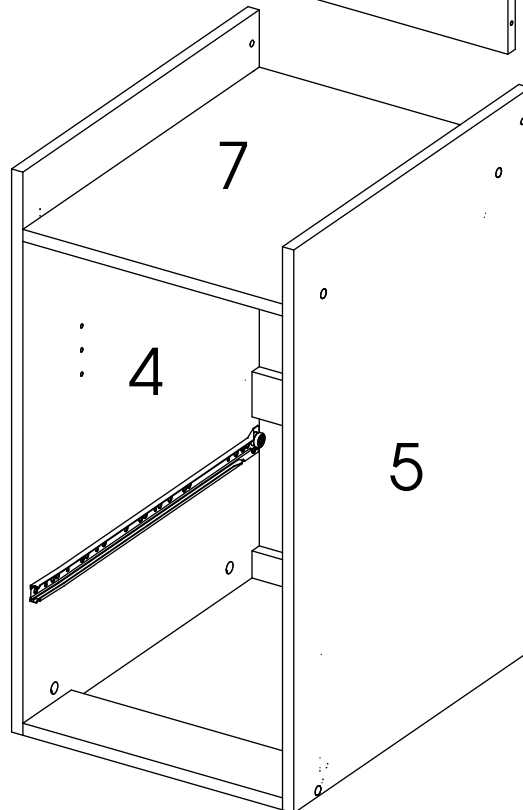
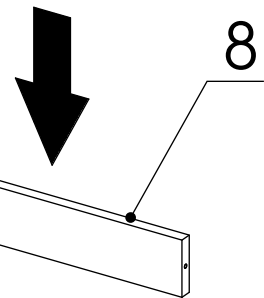
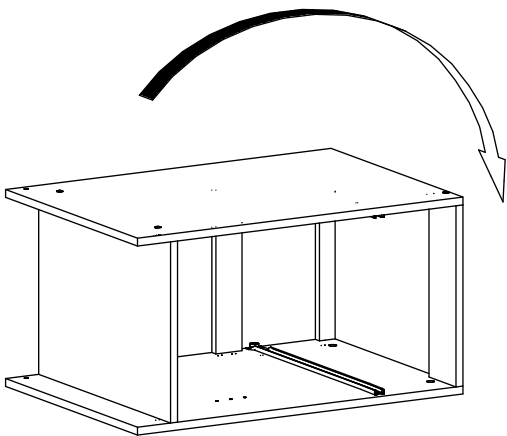

8

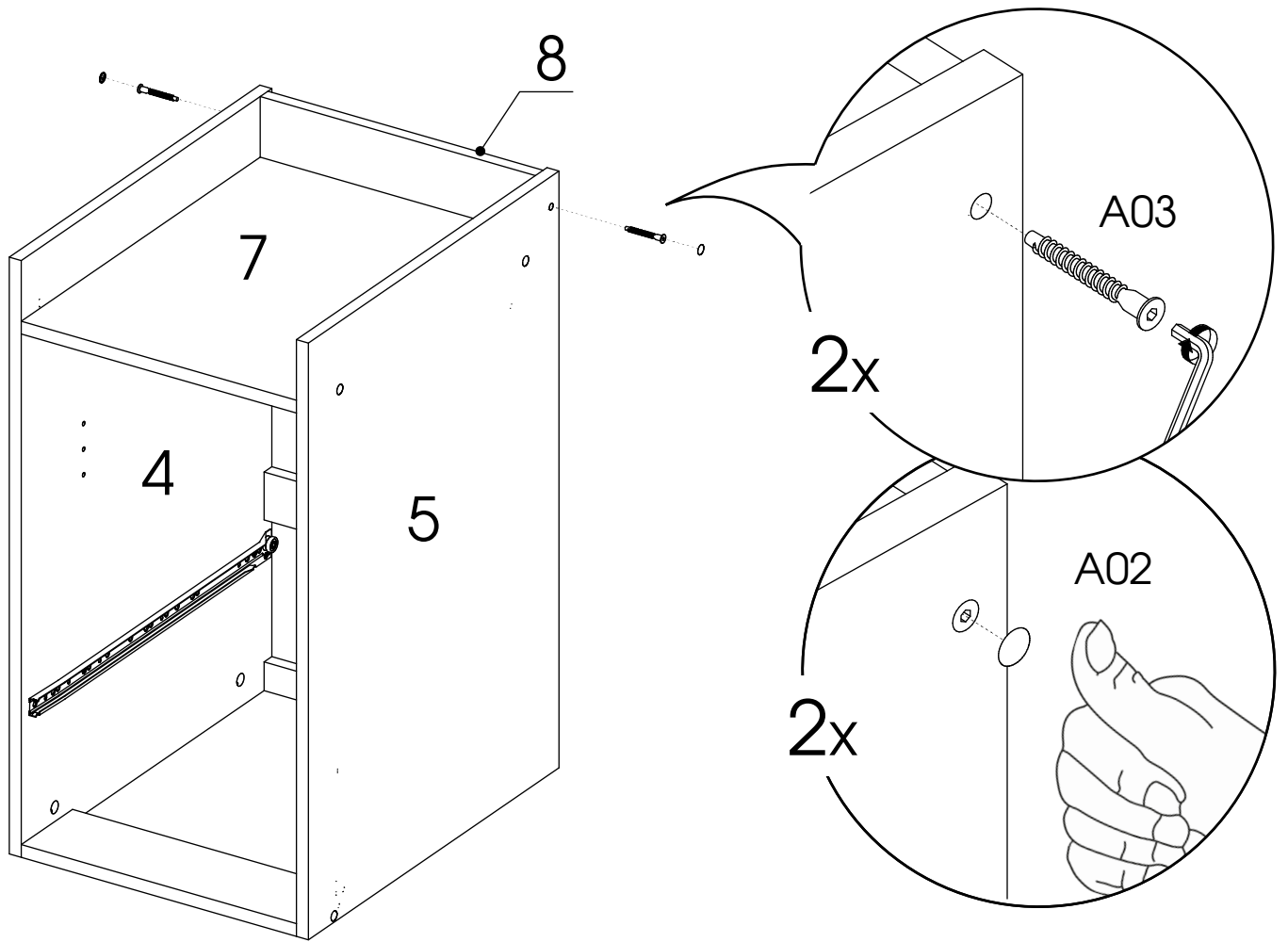

9

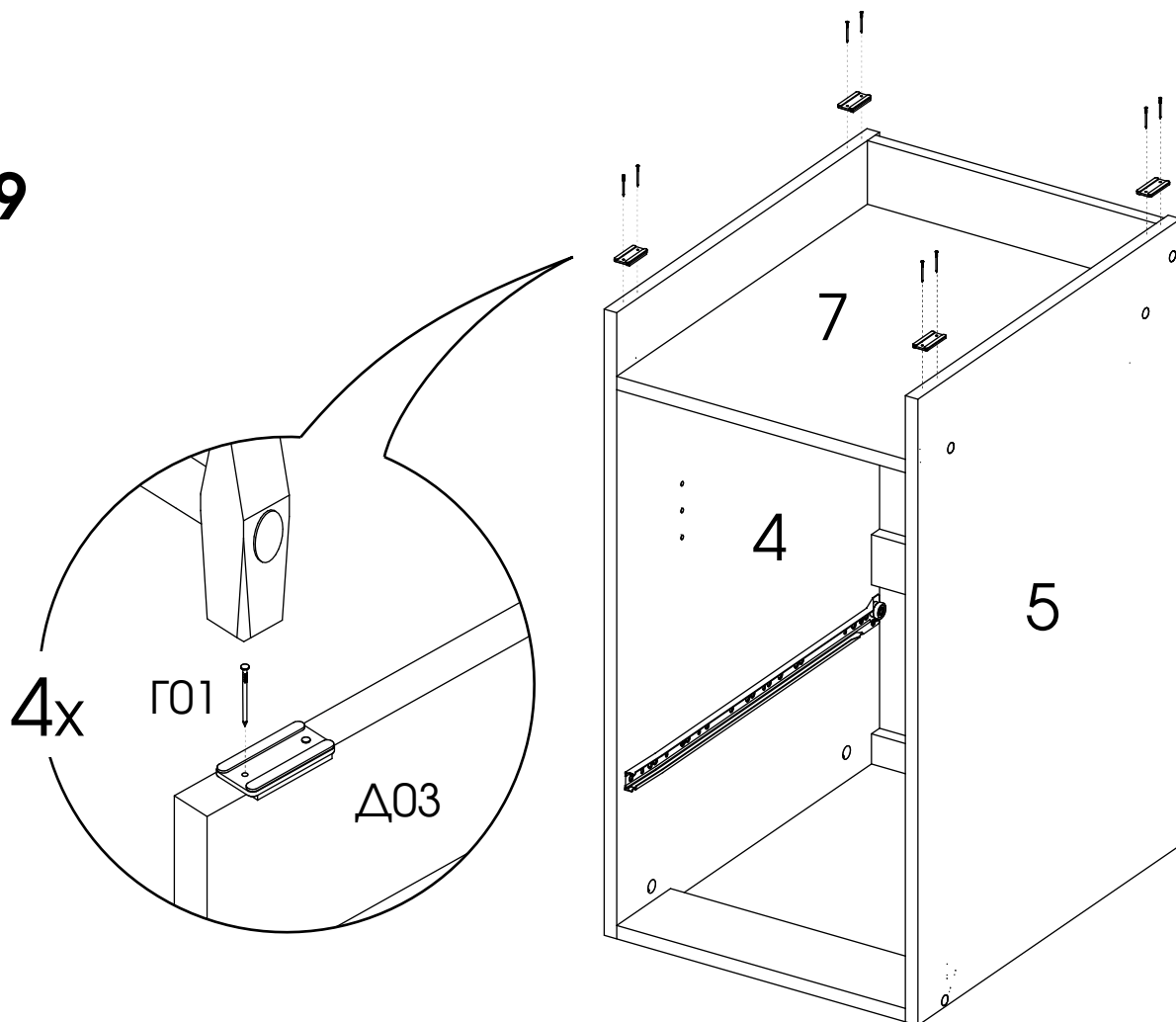

9

10

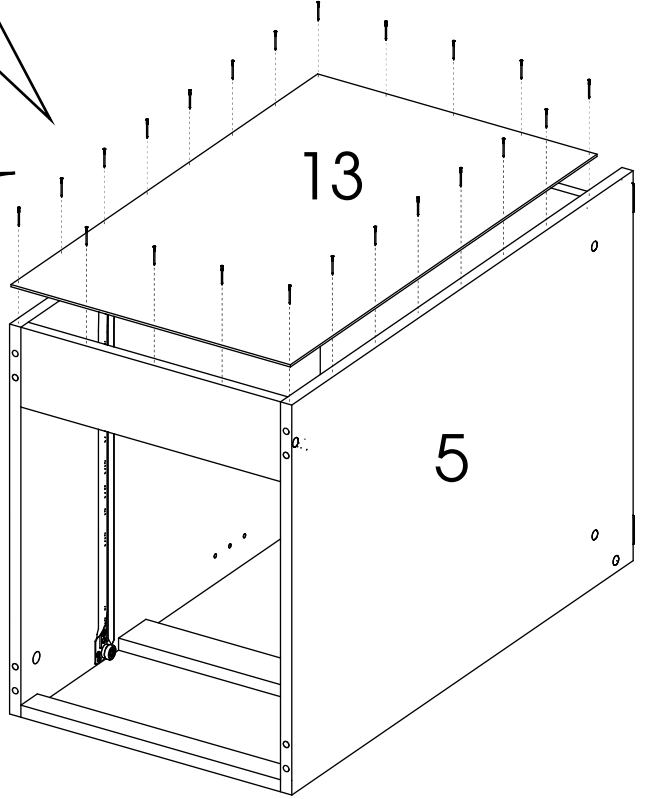
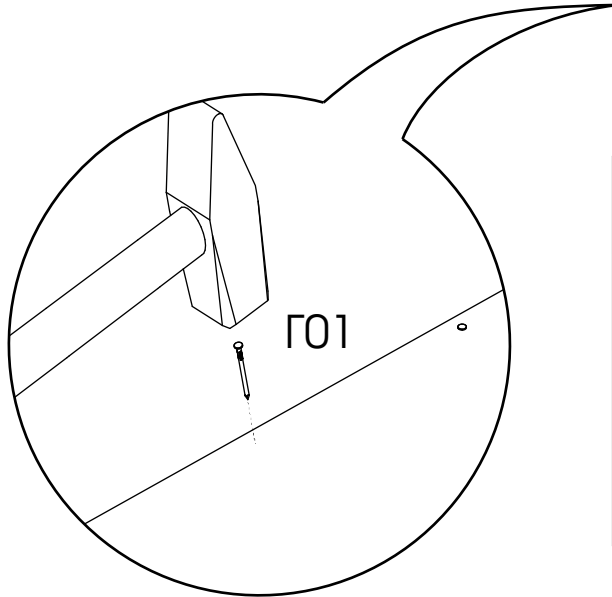
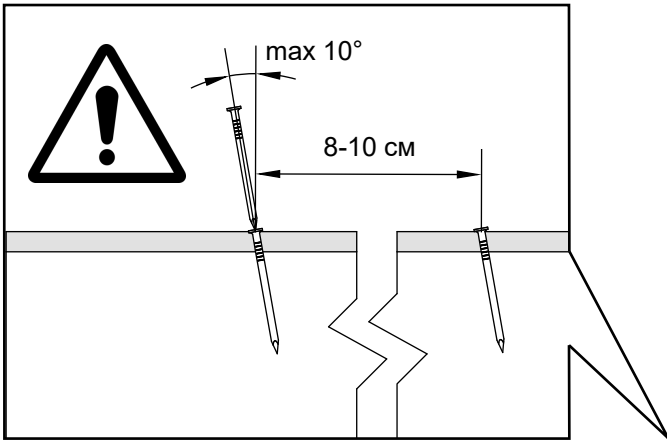

11

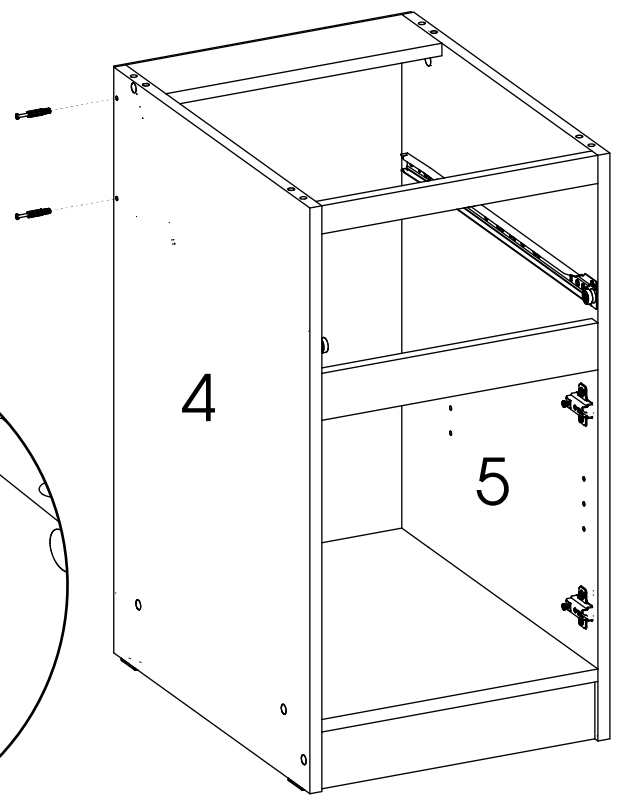
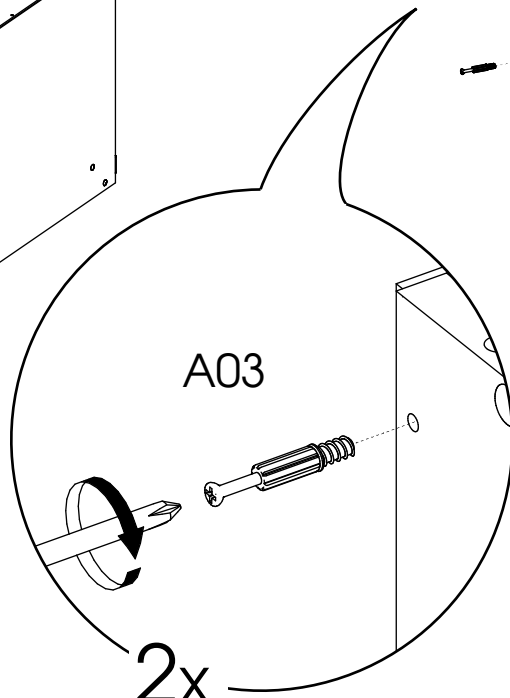
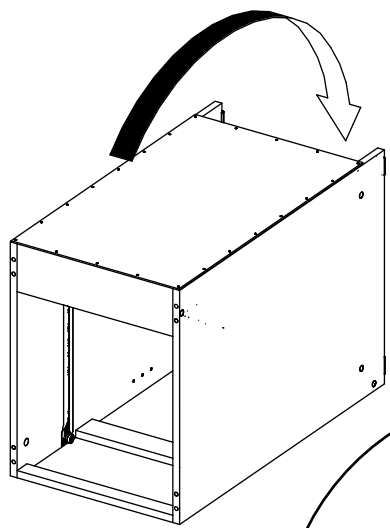

12

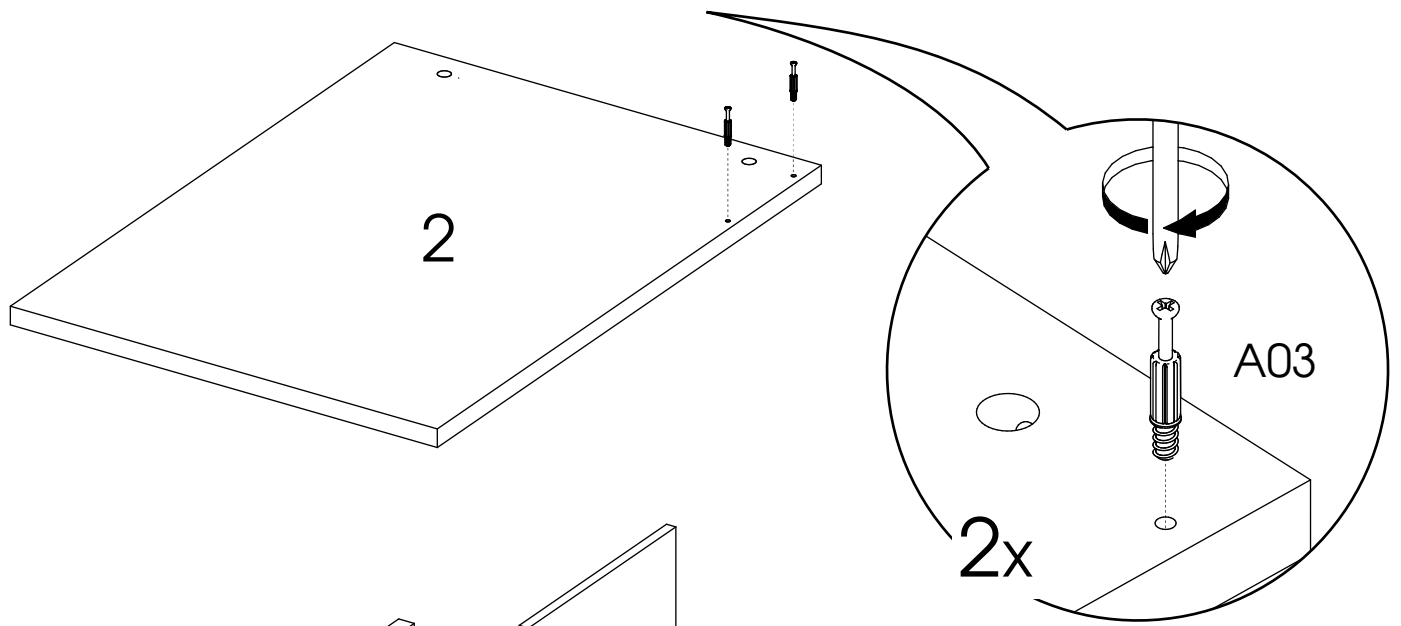

13

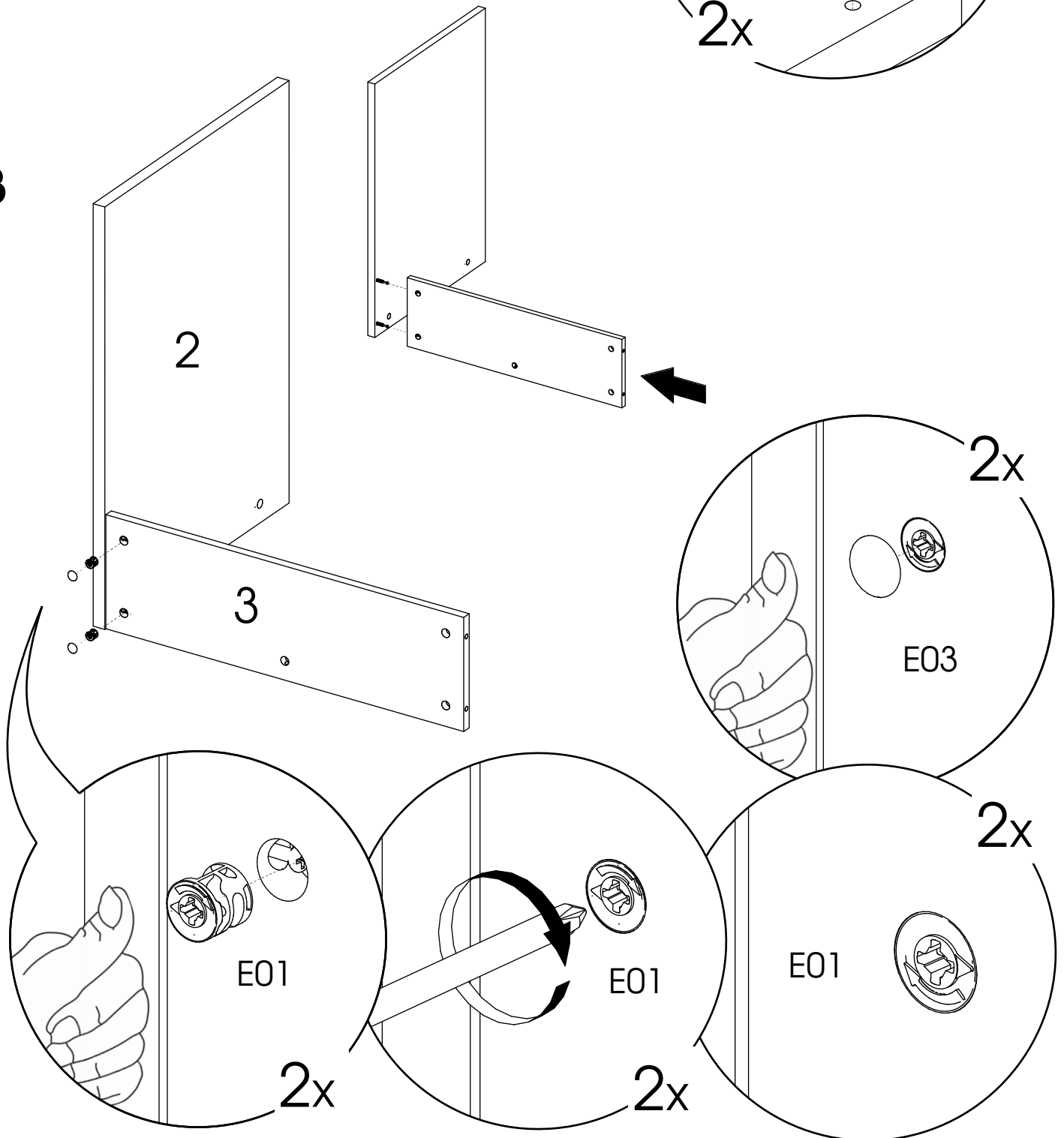

11

14

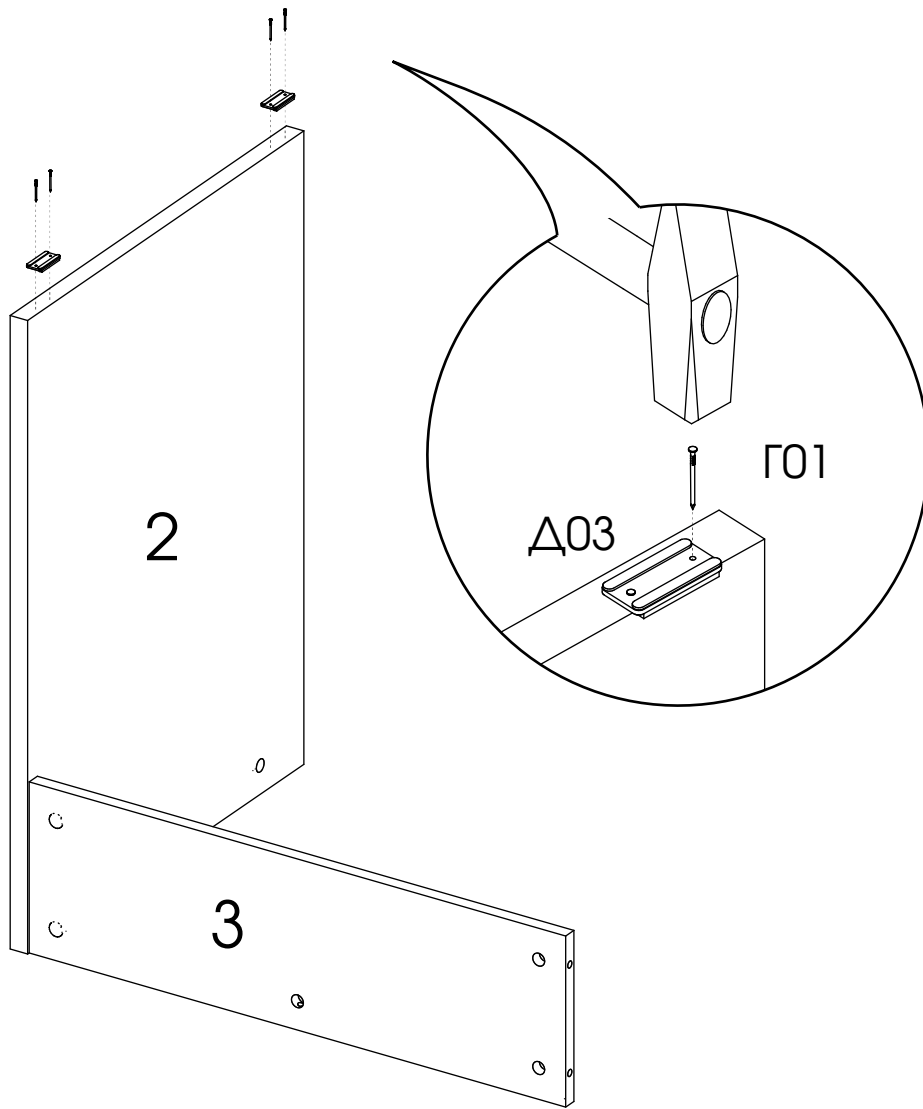

15

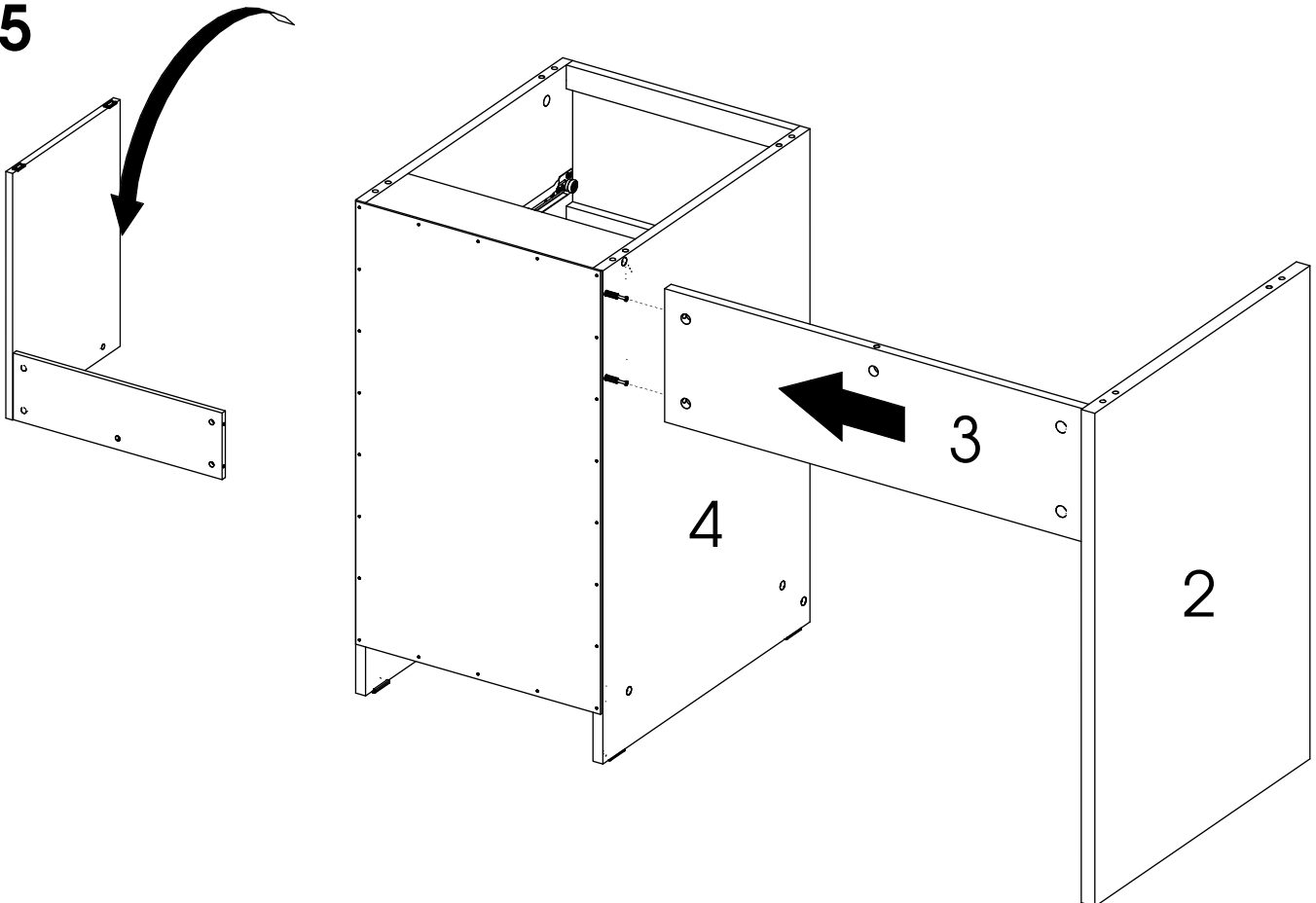

16

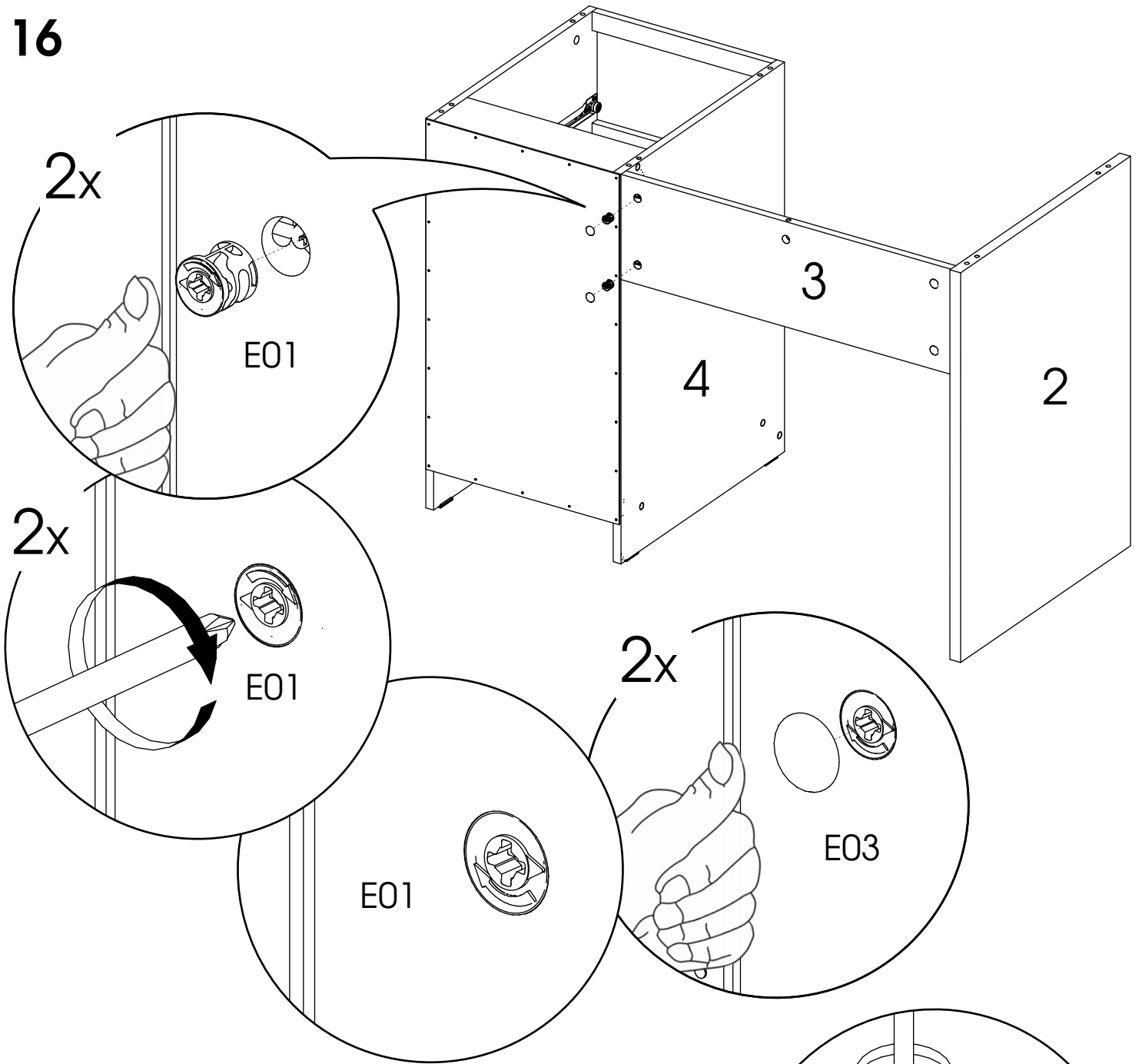

17

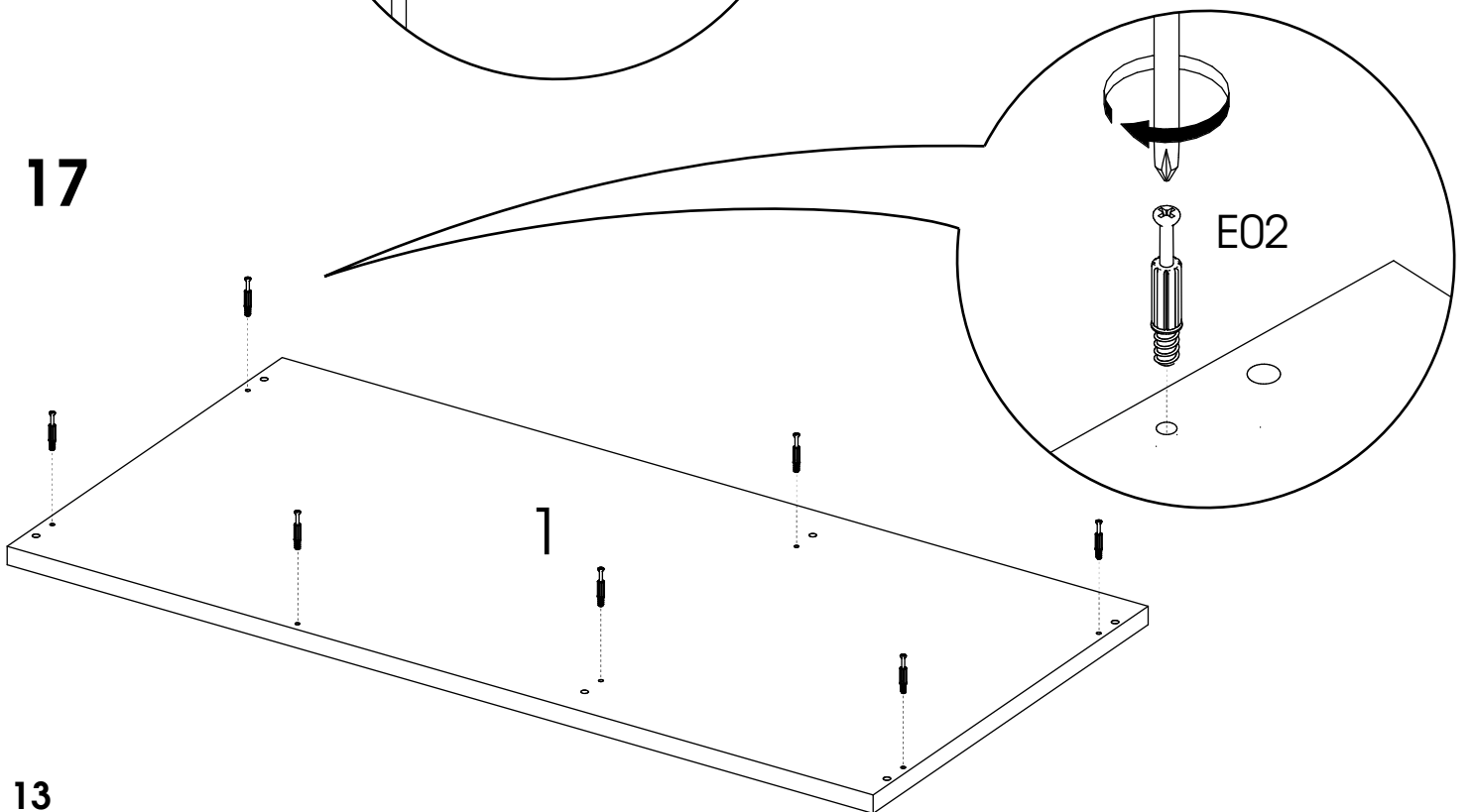

18

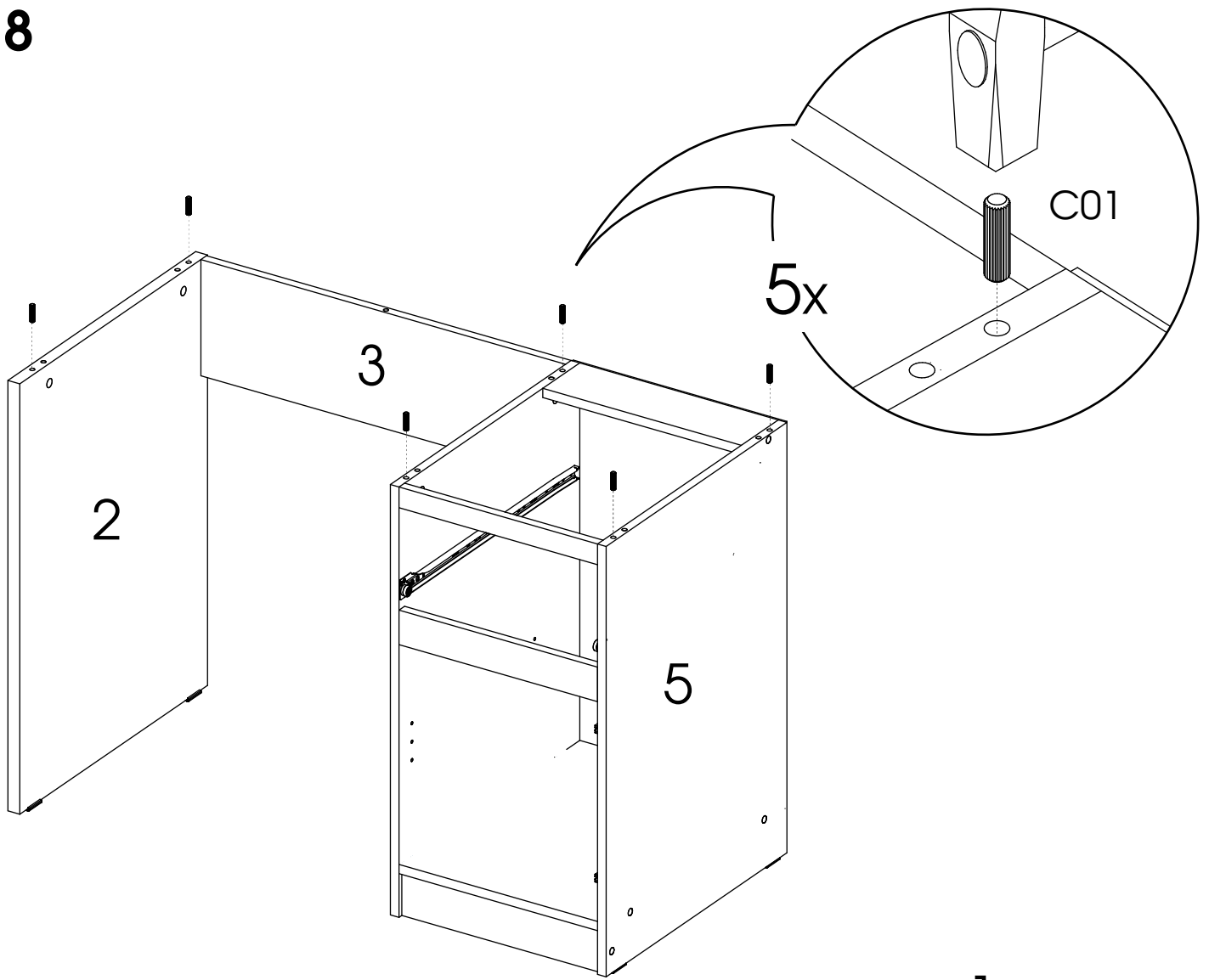

19

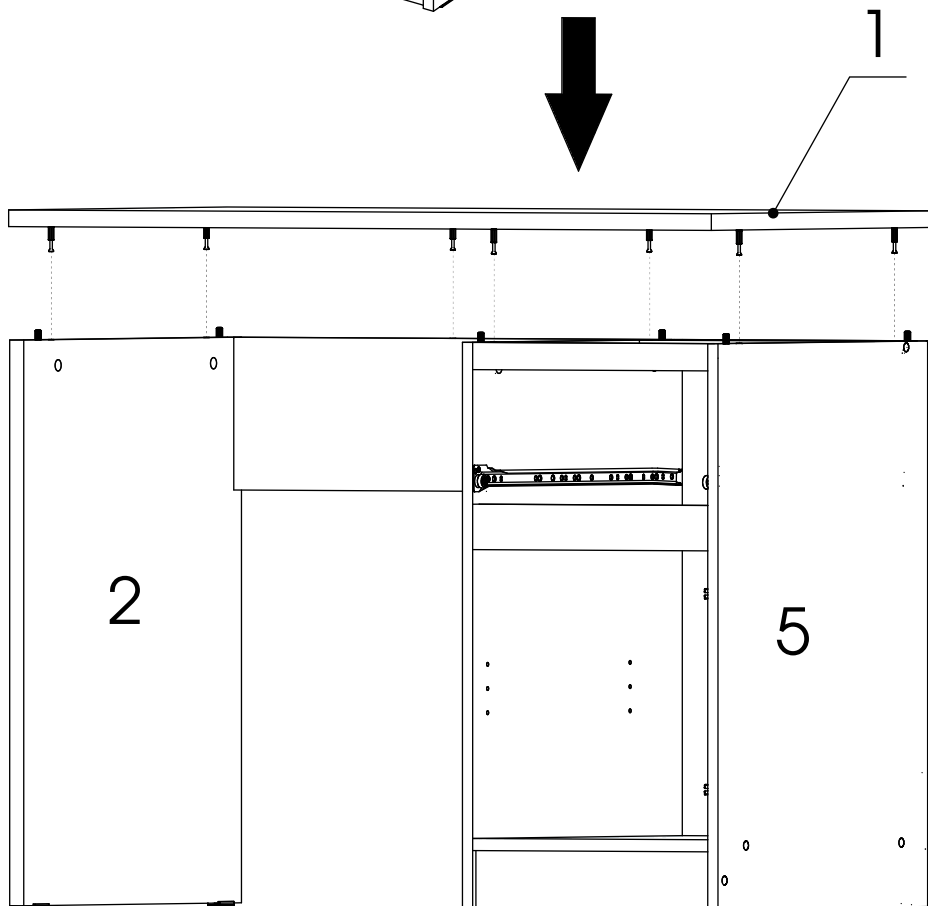

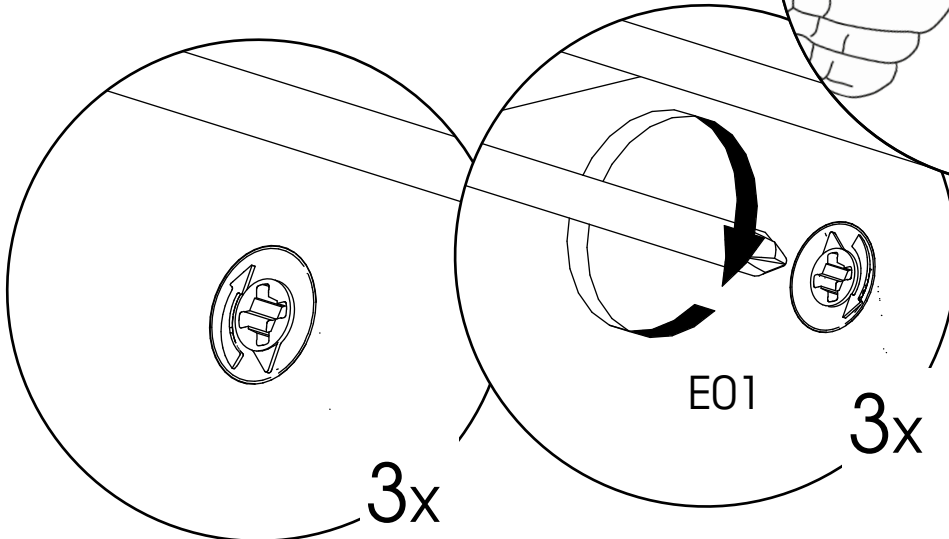
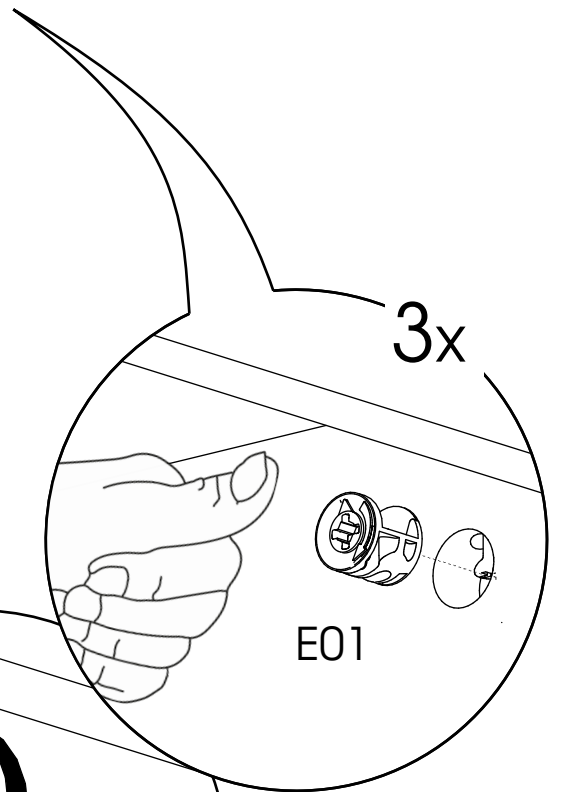
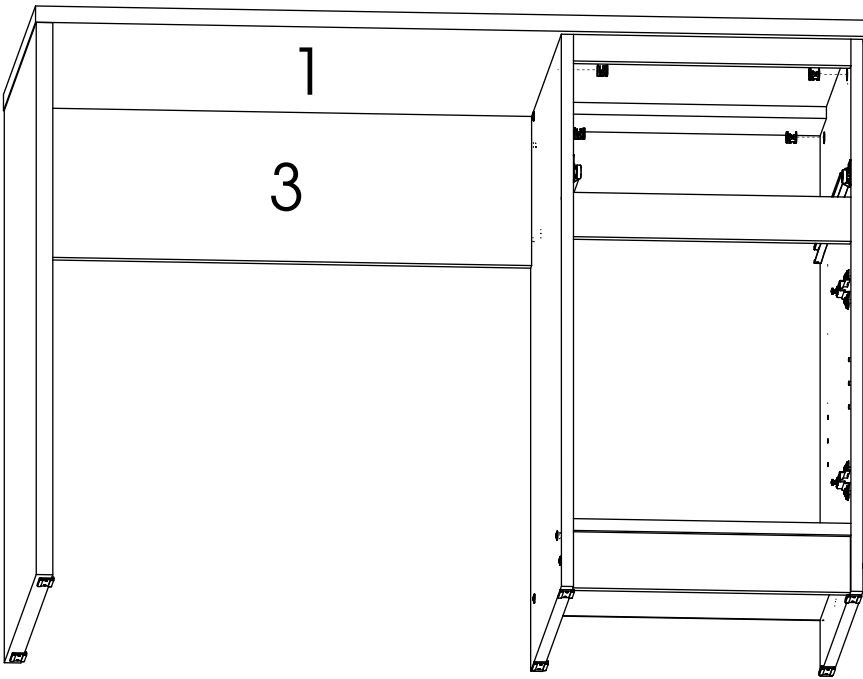
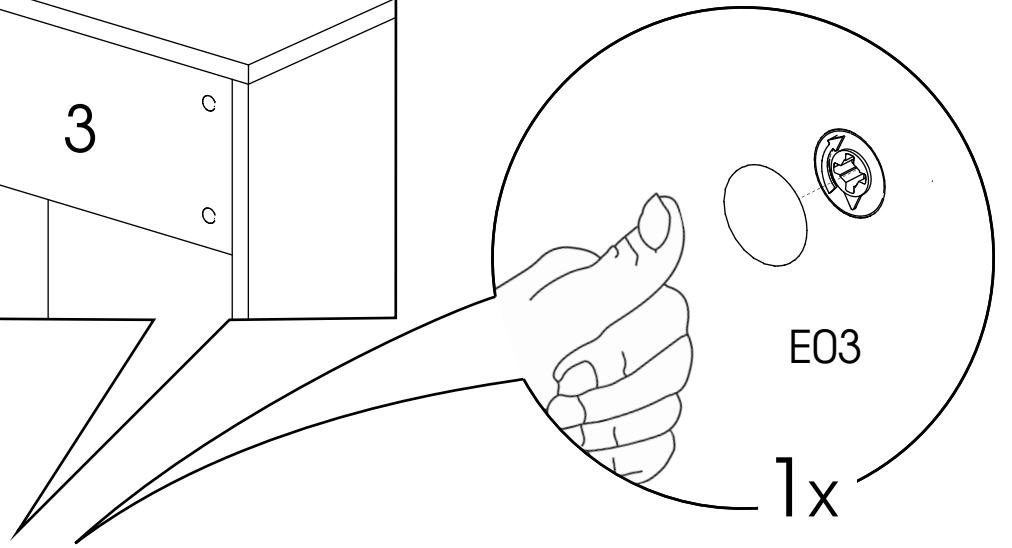
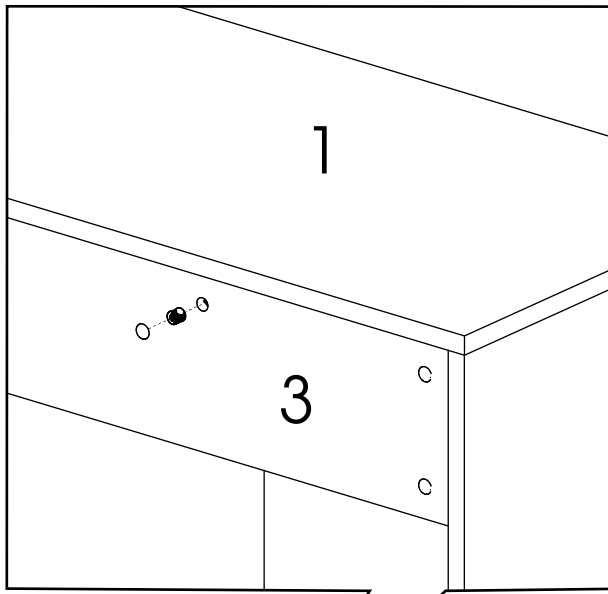

21

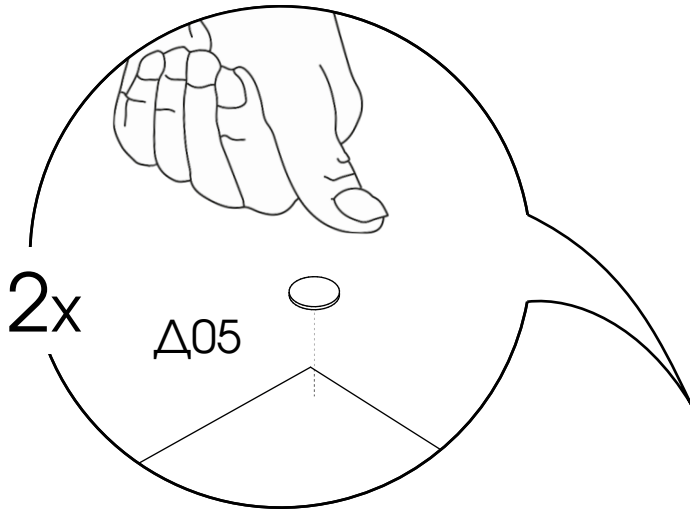
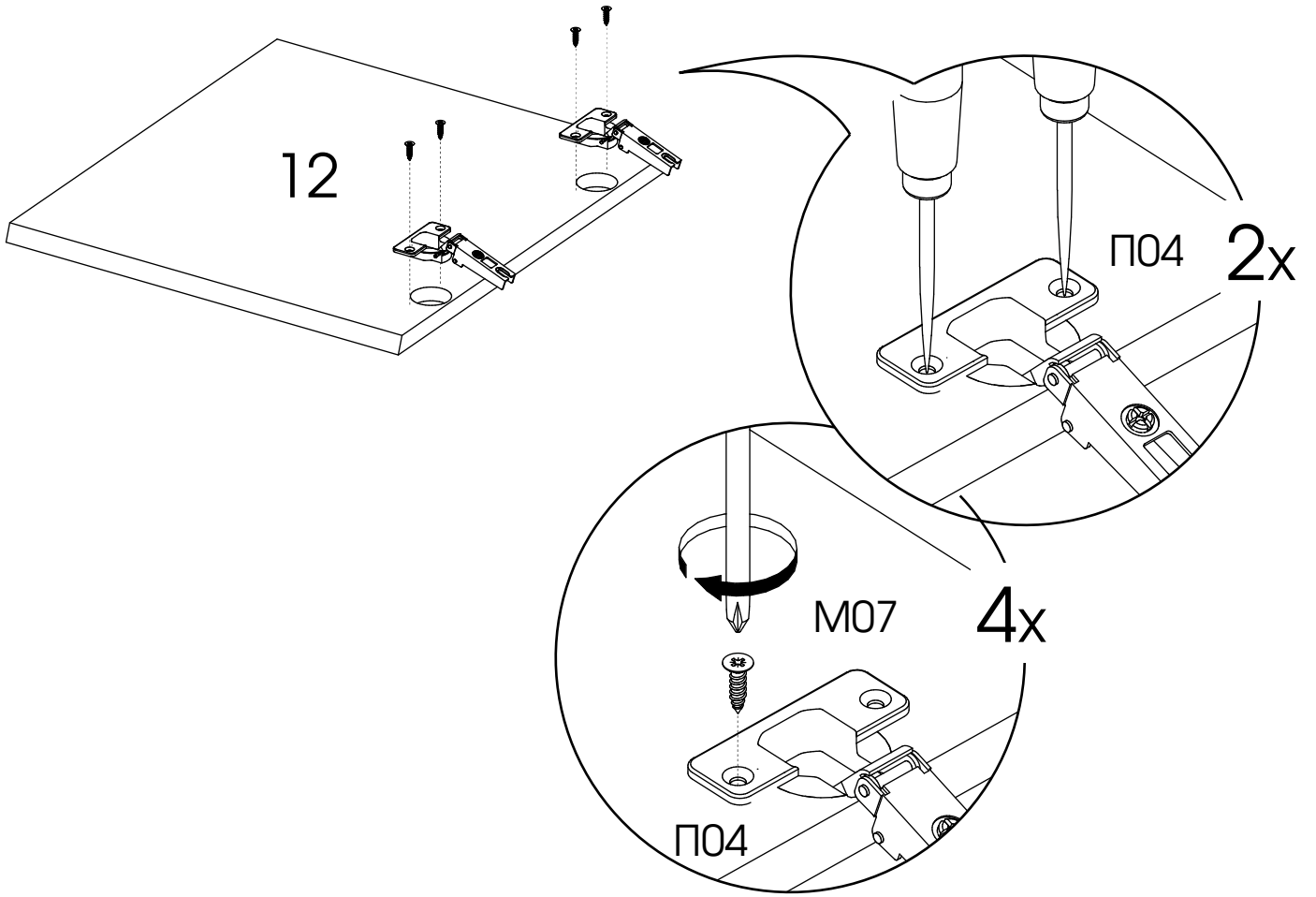

22

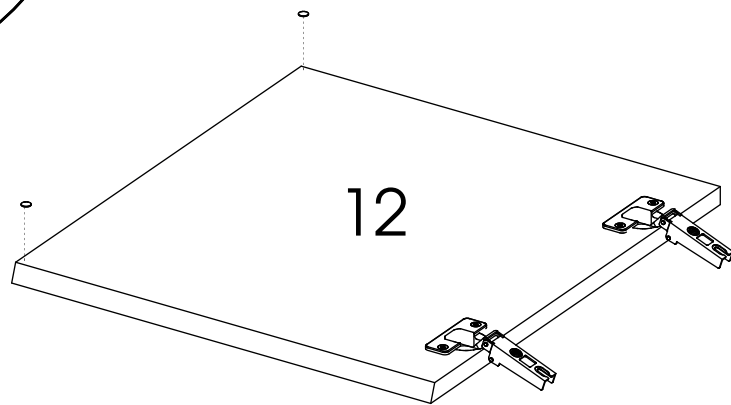

23

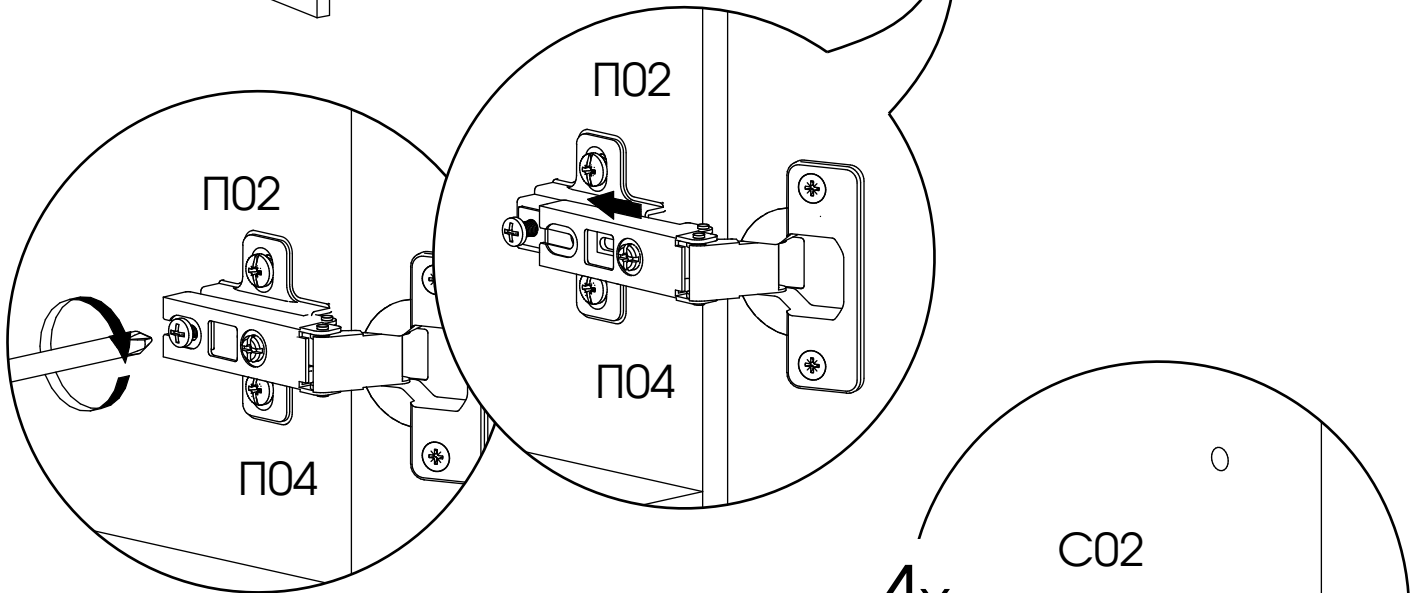
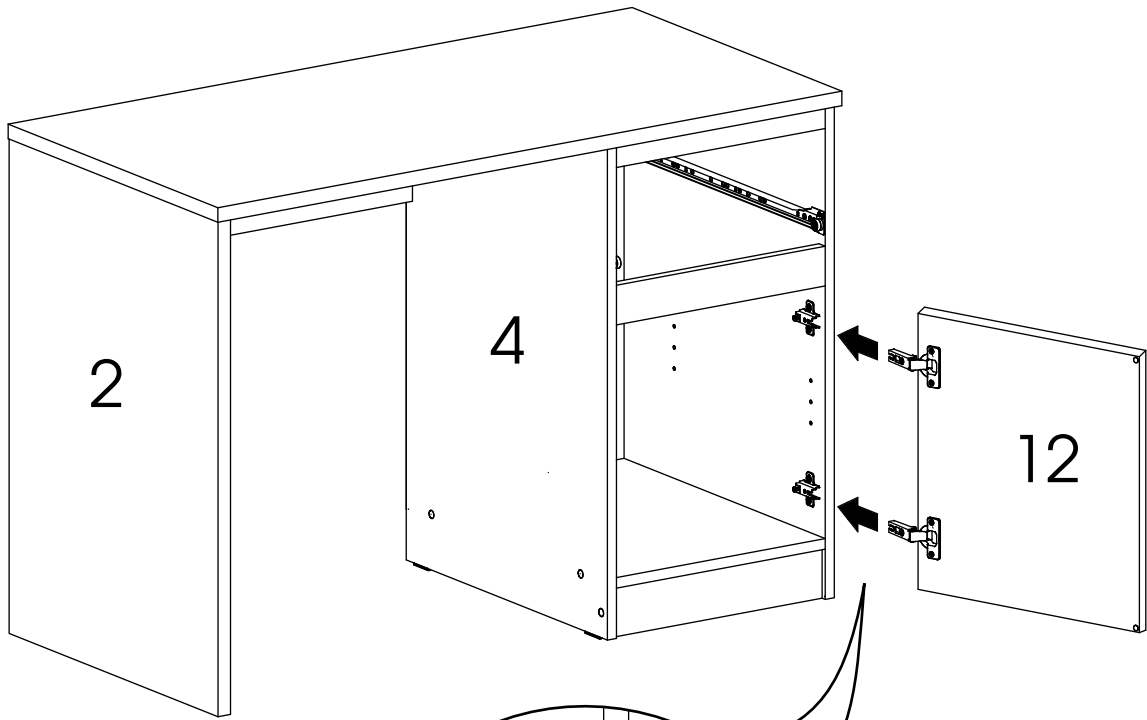

24

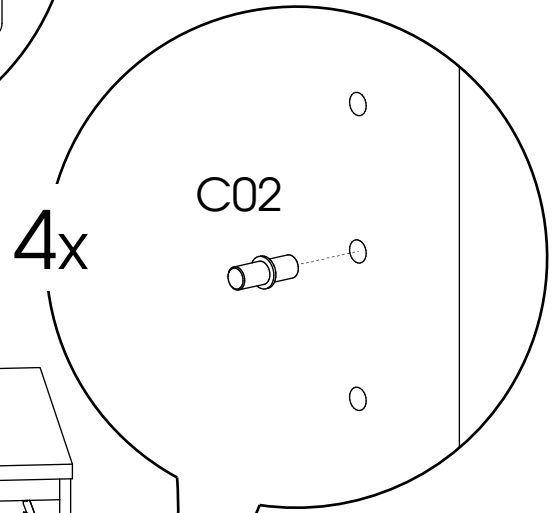
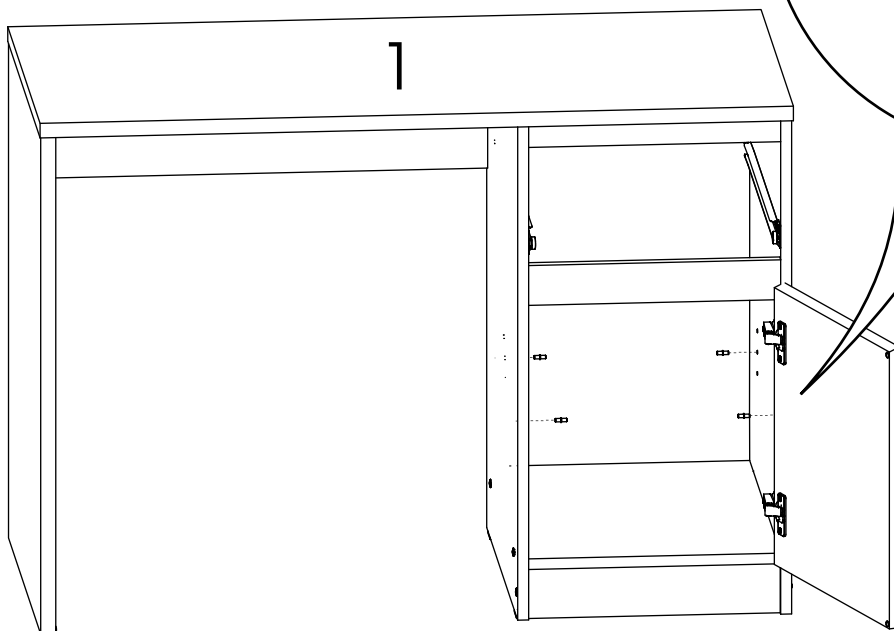

25

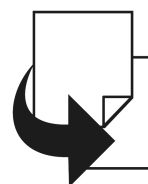
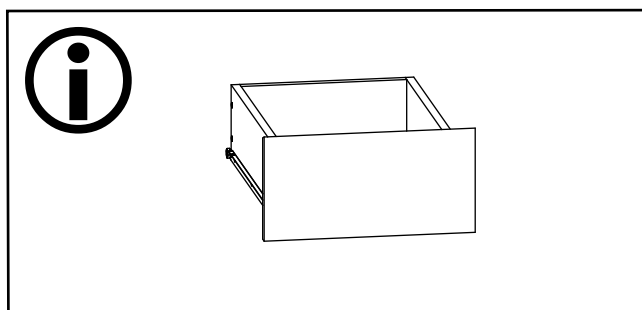
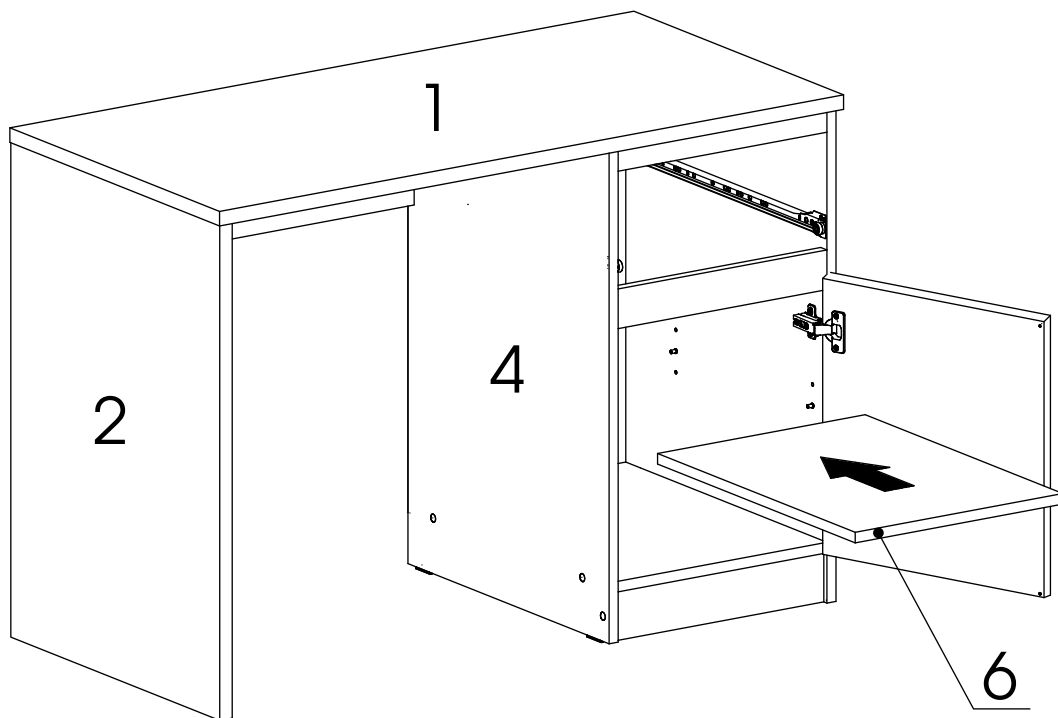

стр. 19

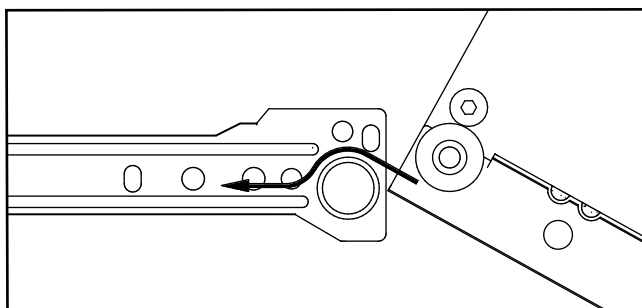

24

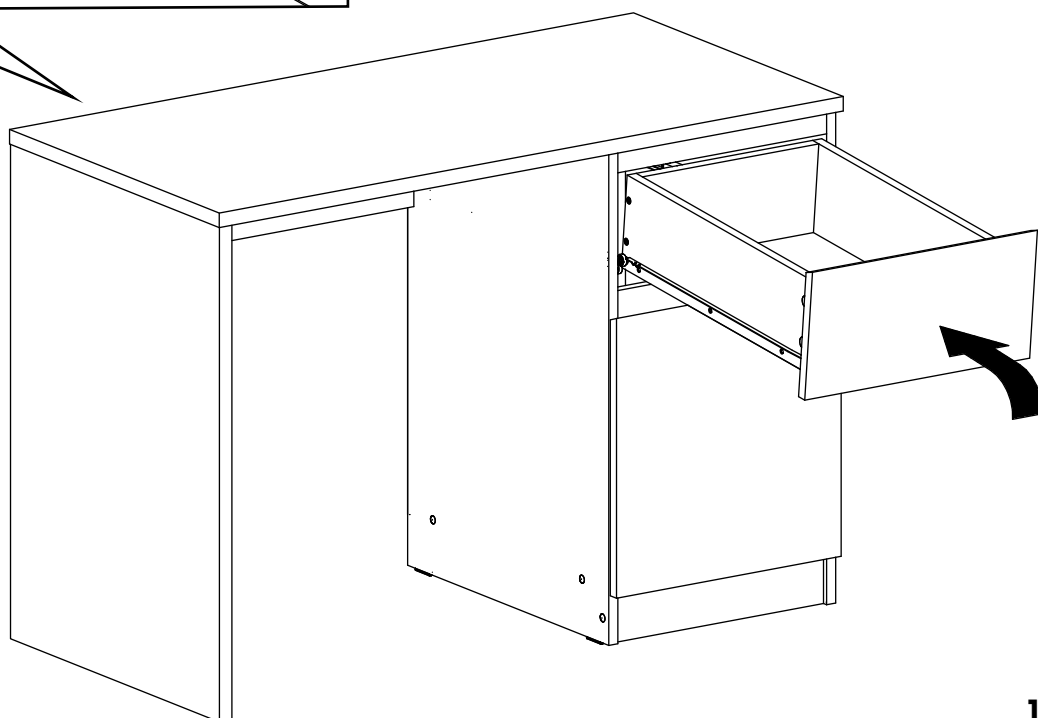

1

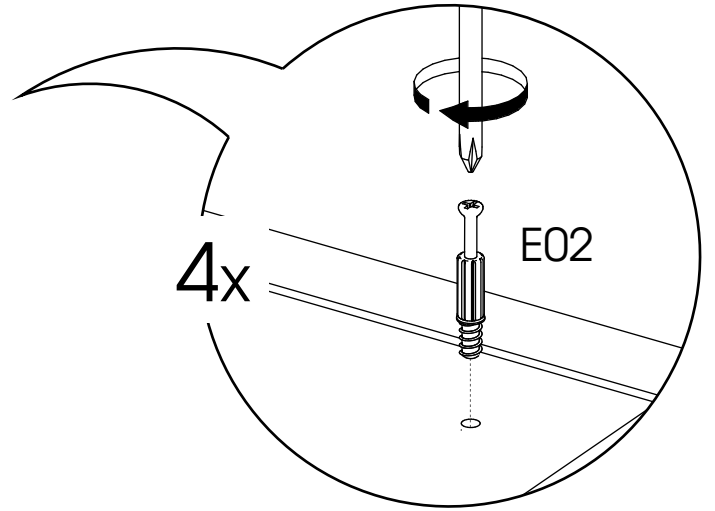
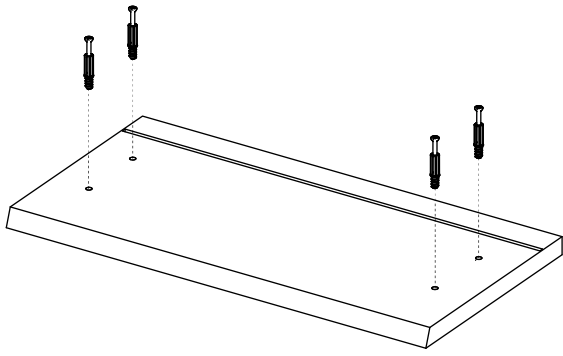

2

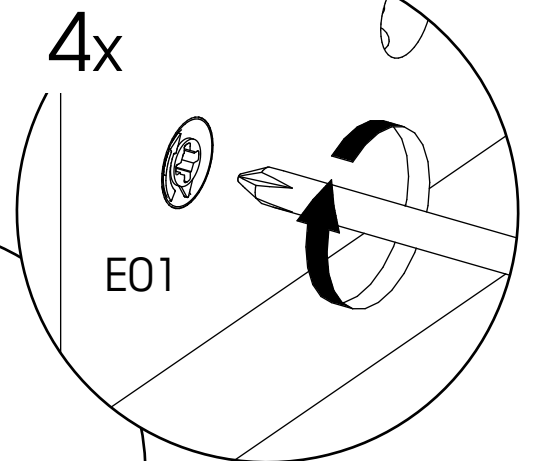
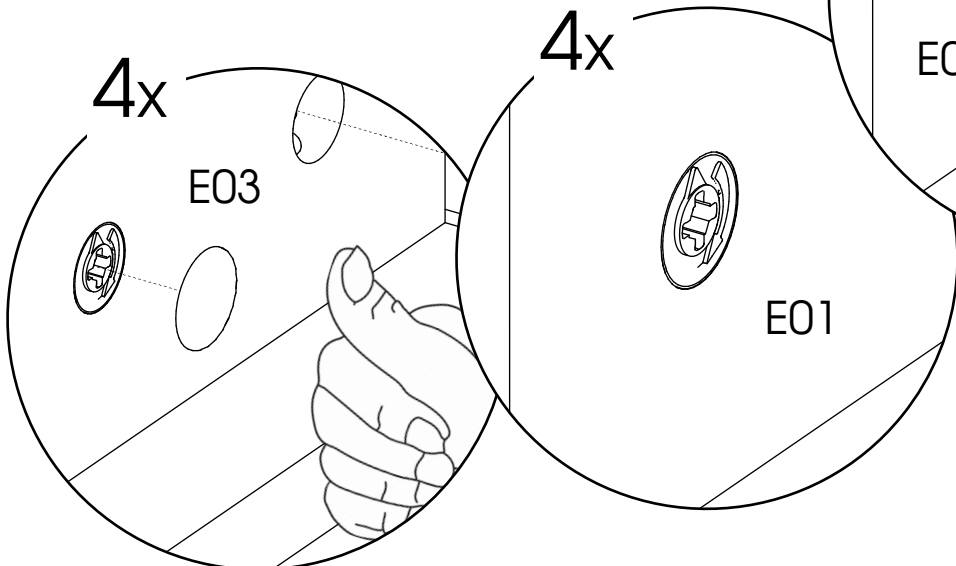
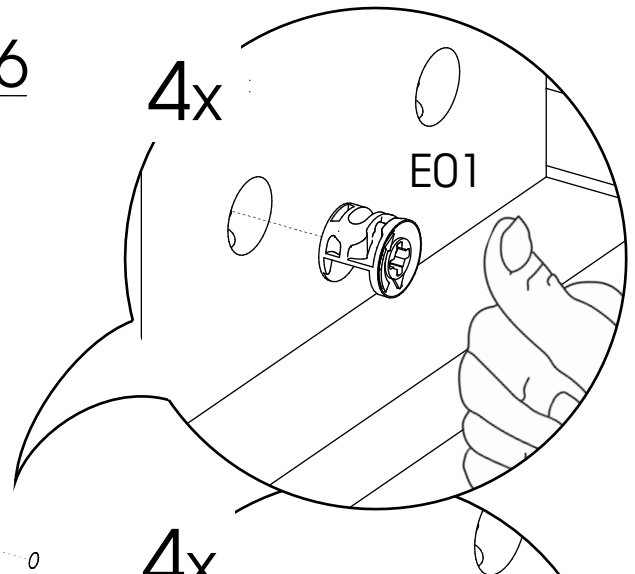
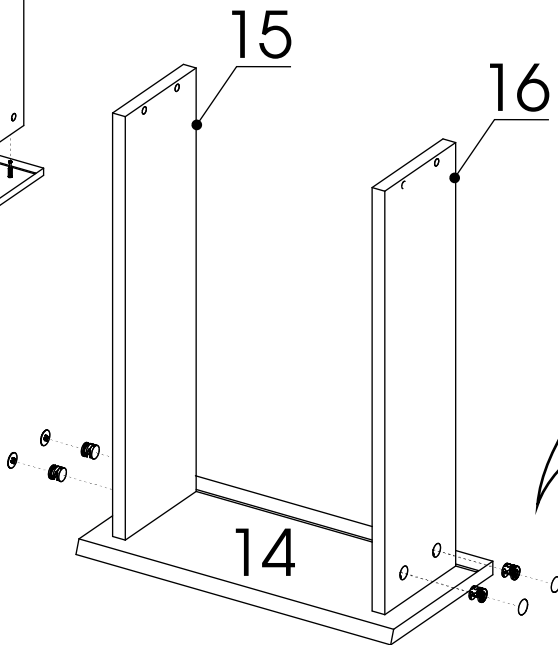
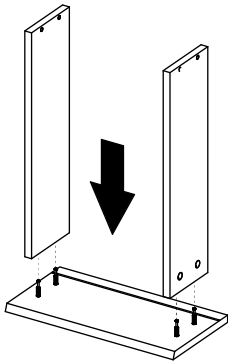

3

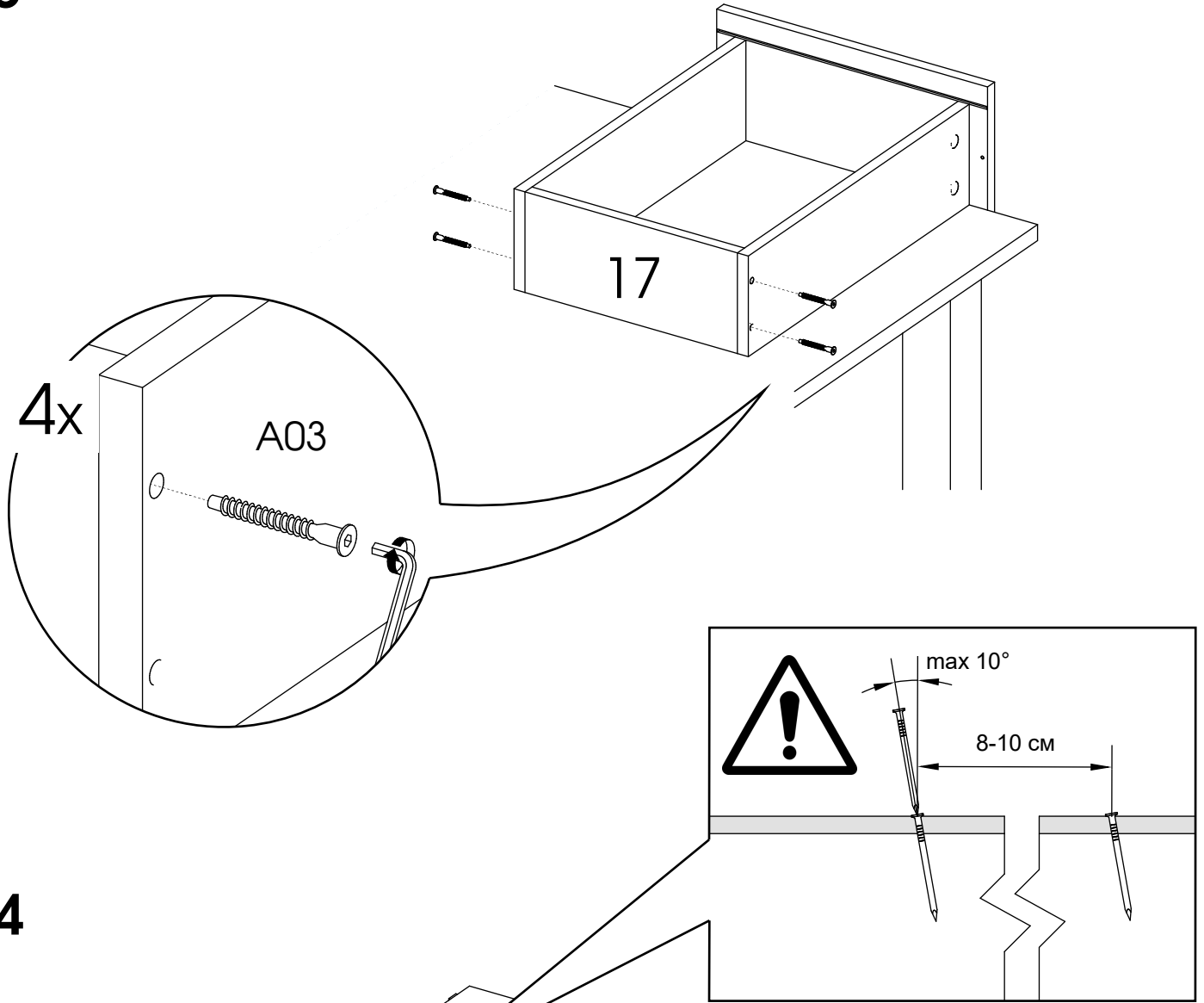

4

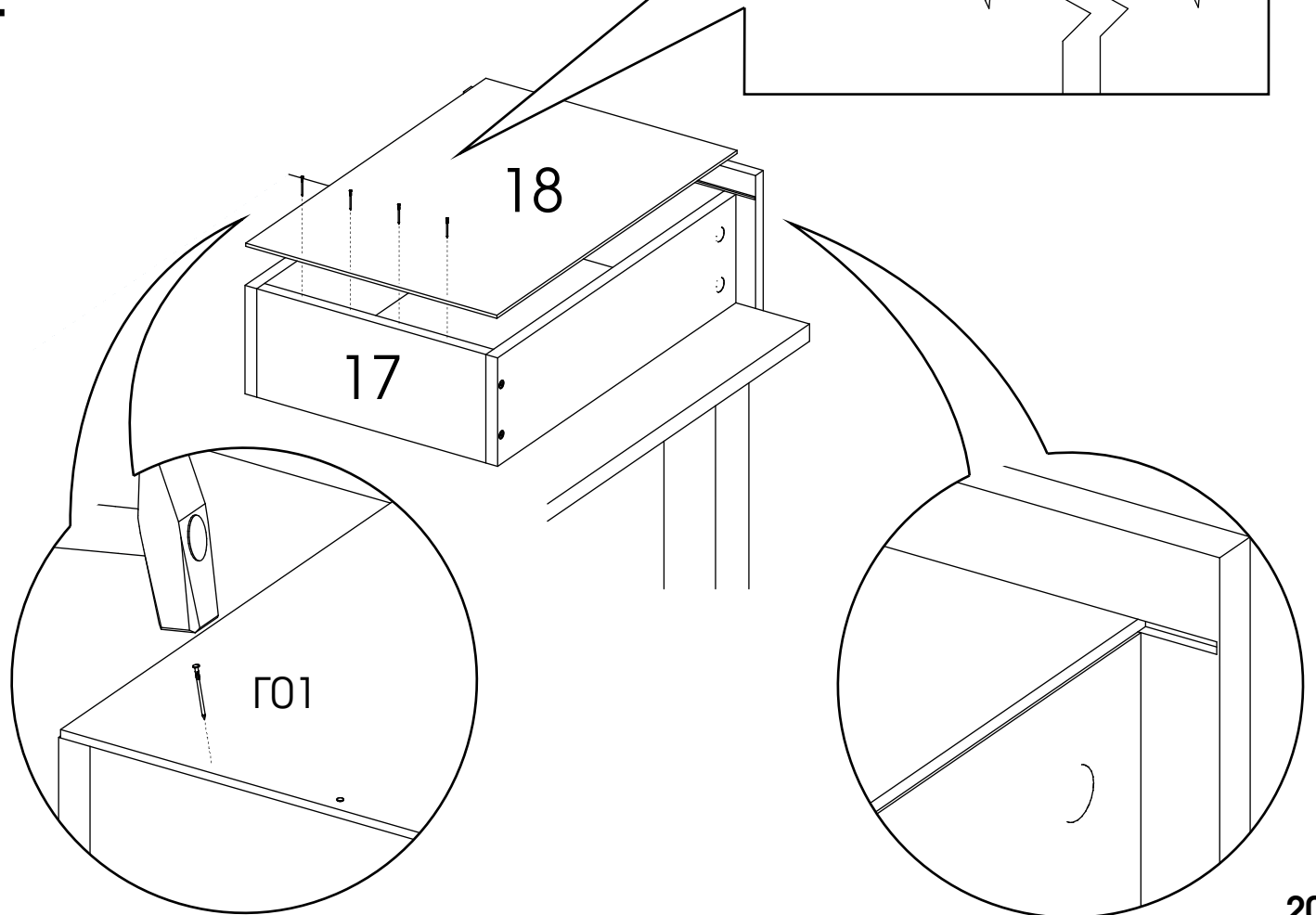

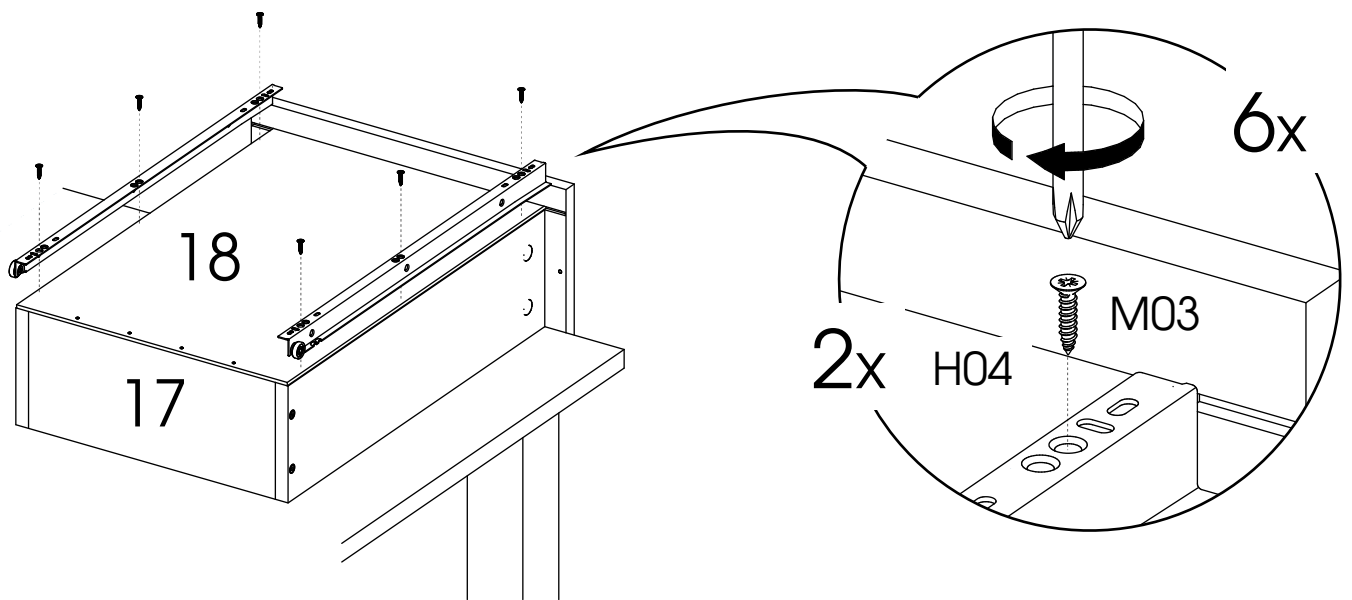
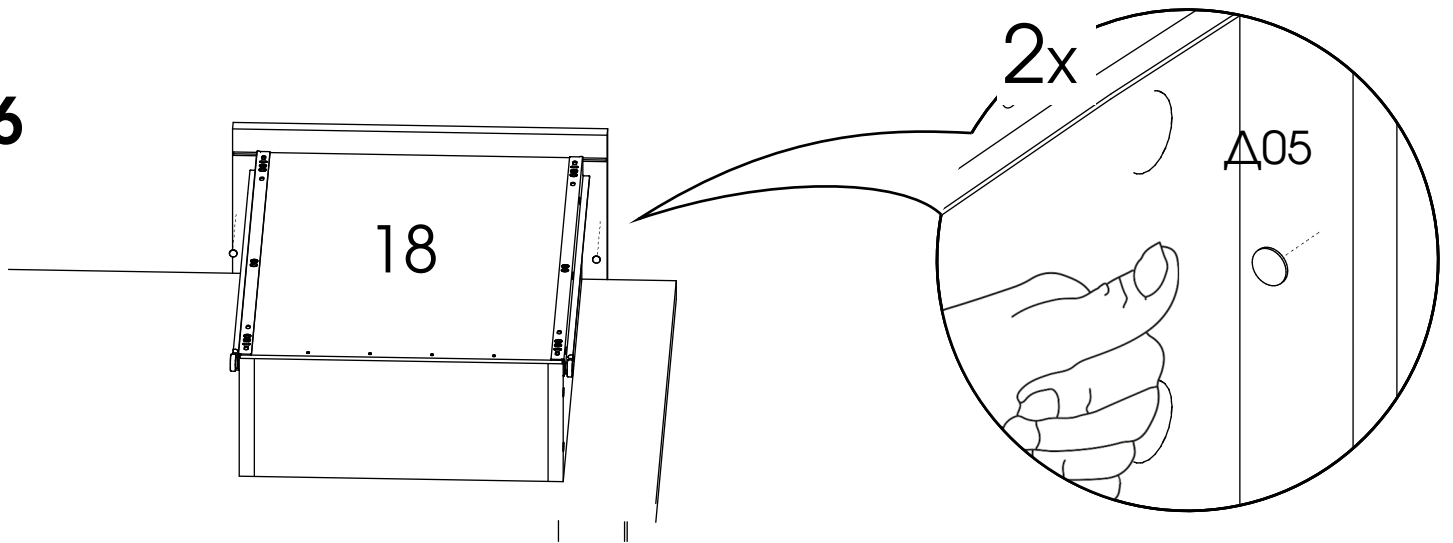
5**6****ПРЕДУПРЕЖДЕНИЕ!!!**

Мебель, особенно высокая как, например, шкафы, стеллажи или комоды, может опрокинуться, навесная мебель может упасть. За исключением материального ущерба велика вероятность получения серьезных травм, даже опасных для жизни. Чтобы исключить опрокидывание и падение мебели, необходимо надежно закрепить ее к стене, используя крепежные элементы и материалы соответствующие типу стены. В случае, если Вы не уверены в надежности крепежного материала, проконсультируйтесь у квалифицированного специалиста.

Безупречные эксплуатационные характеристики мебели обеспечиваются в случае, если мебель правильно установлена относительно горизонтальной и вертикальной плоскостей.

Постоянно следите за жесткой фиксацией шурупов, винтов и прочих соединительных элементов. При необходимости следует их подтянуть.

Не допускайте в процессе сборки мебели попадание мелких деталей в руки детей. Существует опасность удушья при проглатывании!!!

Упаковочный материал, например, полиэтиленовые пленка или пакеты, должны оставаться недоступными для детей!!!

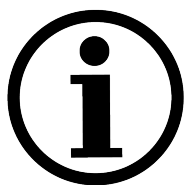

РЕГУЛИРОВАНИЕ ЗАЗОРОВ И ПОЛОЖЕНИЯ ДВЕРИ

Если при монтаже дверей допущена неточность в их положении, то следует произвести регулировку петель. Регулировка петель осуществляется в трех плоскостях:

(А) Регулировка по высоте

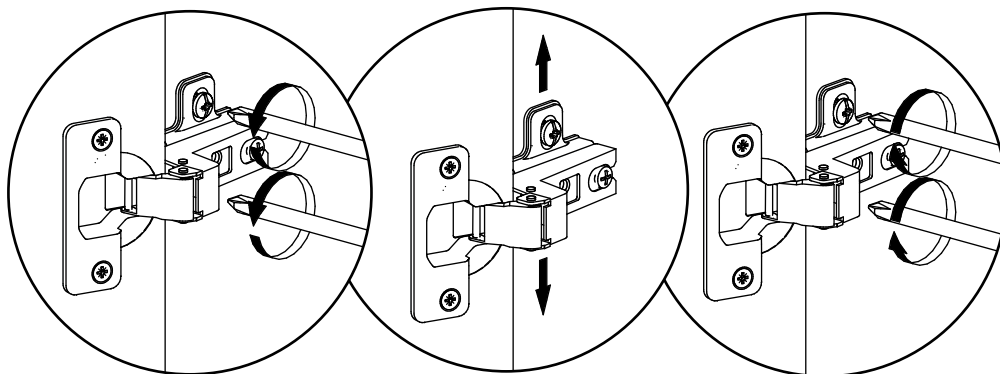
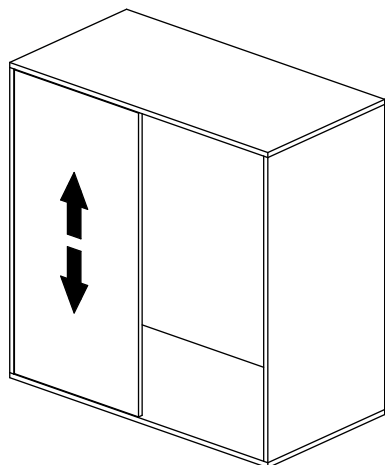

(Б) Регулировка по глубине

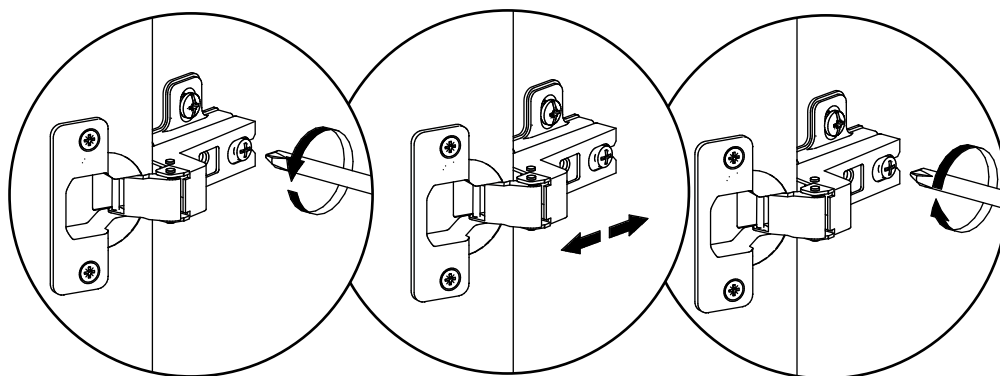
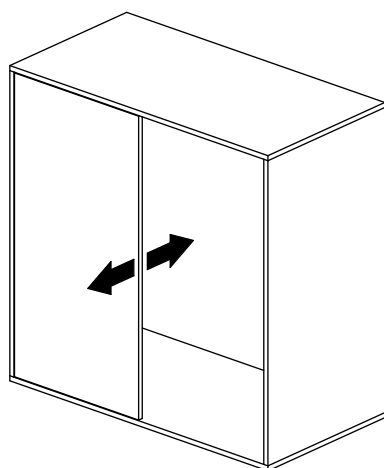

(В) Регулировка по ширине

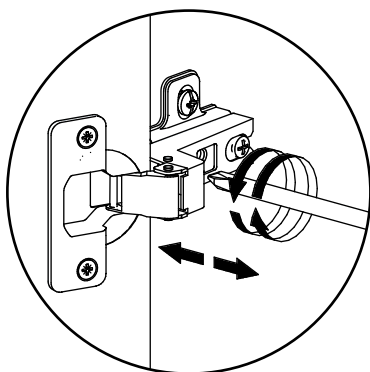
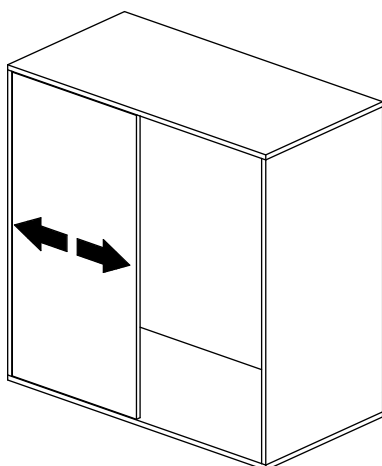

ПРАВИЛА ХРАНЕНИЯ И ЭКСПЛУАТАЦИИ МЕБЕЛИ

1. Мебель, перевозимая при температуре ниже 0° С, охлаждается и при установке в помещении образуется конденсат, поэтому ее следует немедленно протереть чистой сухой мягкой тканью.
2. Мебель предназначена для эксплуатации в помещениях с температурой воздуха +10-28° С и относительной влажностью 50-70%. Не рекомендуется ставить мебель близко к источникам тепла, а также к сырým и холодным стенам, ее следует беречь от попадания прямых солнечных лучей.
3. На поверхности деталей не следует ставить горячие и влажные предметы. Нежелательно попадание кислот, щелочей и растворителей (спирт, бензин, ацетон).
4. Поверхности следует оберегать от механических повреждений, ударов и царапин, поскольку восстановить поверхность невозможно.
5. Поверхности мебели следует чистить специальным составом, который можно приобрести в магазине.
6. Зеркала и стекла рекомендуется чистить любыми средствами, предназначенными для этих целей.
7. Для предотвращения повреждения полового покрытия при перемещении мебели следует использовать подстилочный материал (картон, плотная ткань и т.п.)

ПОРЯДОК ПРЕДЪЯВЛЕНИЯ ПРЕТЕНЗИЙ НА КАЧЕСТВО МЕБЕЛИ

Претензии по некомплектности и производственным дефектам в течение гарантийного срока должны направляться покупателем непосредственно в магазин, где была приобретена мебель, с обязательным приложением товарного чека и упаковочных ярлыков. По дефектам, появившимся из-за несоблюдения покупателем правил эксплуатации и ухода за мебелью, претензии не принимаются.

К СВЕДЕНИЮ ПОКУПАТЕЛЯ

Предприятие оставляет за собой право вносить изменения в конструктивные элементы модели на основе внедрения передовой технологии, улучшающие качество выпускаемой продукции.

ГАРАНТИИ ПРОИЗВОДИТЕЛЯ

1. Гарантийный срок эксплуатации мебели 24 месяца со дня продажи.
2. Предприятие-изготовитель и магазин не гарантирует соответствие оттенков и текстур с представленными образцами.
3. За механические повреждения, возникшие при транспортировке, предприятие-изготовитель ответственности не несет.